



10 消耗部品の交換方法

日々の作業を安定して能率的に行うために、作業前・作業後のメンテナンス・早い時期の消耗部品の交換をお勧めいたします。

以下の「消耗部品の交換方法」をよくお読みいただき、正しく作業を行ってください。

-  **警告** 消耗部品の交換やメンテナンスを行う時は、必ず電源プラグを手で持ってコンセントから抜き、作業を行ってください。プラグを差し込んだまま作業を行うと感電する危険性があります。
-  **警告** 取扱説明書に記載されている以外の間違った方法で交換すると機械が正常に働かないばかりか、感電や火傷をする危険性があります。
-  **警告** 消耗部品は必ず弊社指定の部品をご使用ください。指定外の部品を使用されると製品の性能が正しく発揮できないだけでなく、故障の原因にもなります。



必ず電源プラグをコンセントから抜いて作業を行ってください。

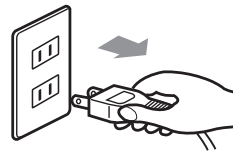

10-1 プリントテープの交換

-  **警告** プリントテープを交換する時は、電源スイッチをOFFにして、活字など印字部が十分に冷えてからプリントテープカバーを開けて交換作業を行ってください。熱い時に交換作業を行うと火傷をする危険性があります。

■ 使用済みプリントテープの取り外し

- 1 プリントテープカバーを開けて、巻取りフランジを固定しているネジを回し、巻取りフランジを外してください。
- 2 押さえローラーのつまみを引っ張り、上に持ち上げ、奥へ押して支柱に引っかけてください。押さえローラーが上がった状態で固定されます。

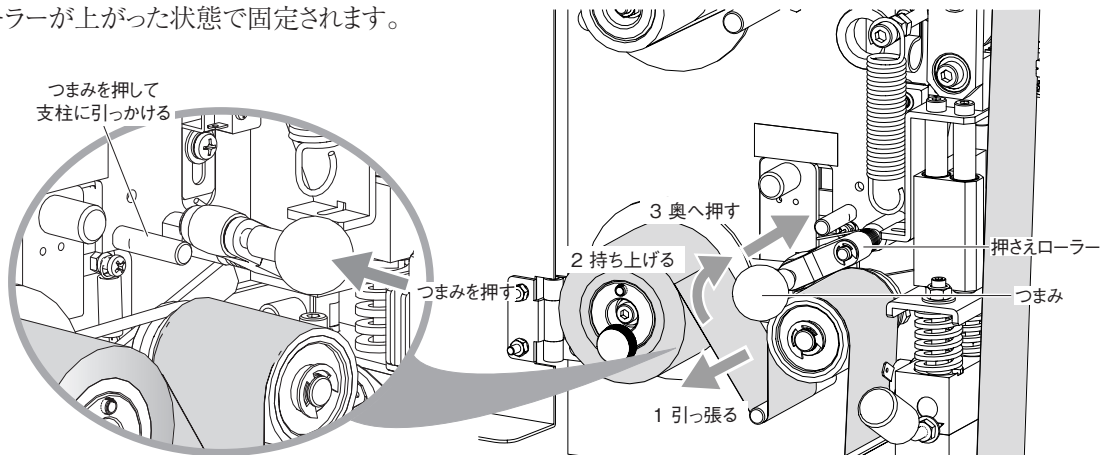
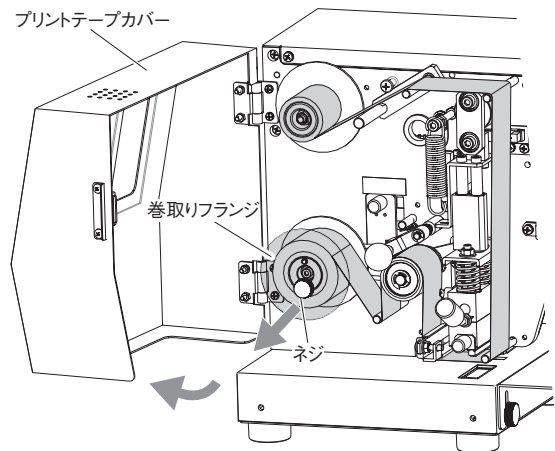

- 3 送りローラーの紙管に残っているプリントテープをはがし、紙管を抜き取ってください。抜き取った紙管は新しいプリントテープの巻取り紙管としてお使いください。
- 4 巻取りローラーから使用済みプリントテープを紙管ごと抜き取ってください。

■ プリントテープの取り付け

- 5 3で抜き取った紙管を巻取りローラーに取り付けてください。
- 6 新しいプリントテープを送りローラーに取り付けてください。

注！ 新しいプリントテープを送りローラーに取り付ける際、できるだけプリントテープの紙管部分を押し送りローラーに取り付けてください。テープ部分を押しさえるとテープがずれてしまいます。

- 7 右のイラスト及び、次ページのイラストを参考にプリントテープをセットし、巻取りローラーにセットした紙管にプリントテープの先端をセロハンテープなどで貼り付けてください。このときプリントテープの光沢のある面が活字に当たるようにセットしてください。

注！ 「テープ切れセンサー」でプリントテープを感知していますので、プリントテープは、必ず「テープ切れセンサー」の間を通るように取り付けてください。

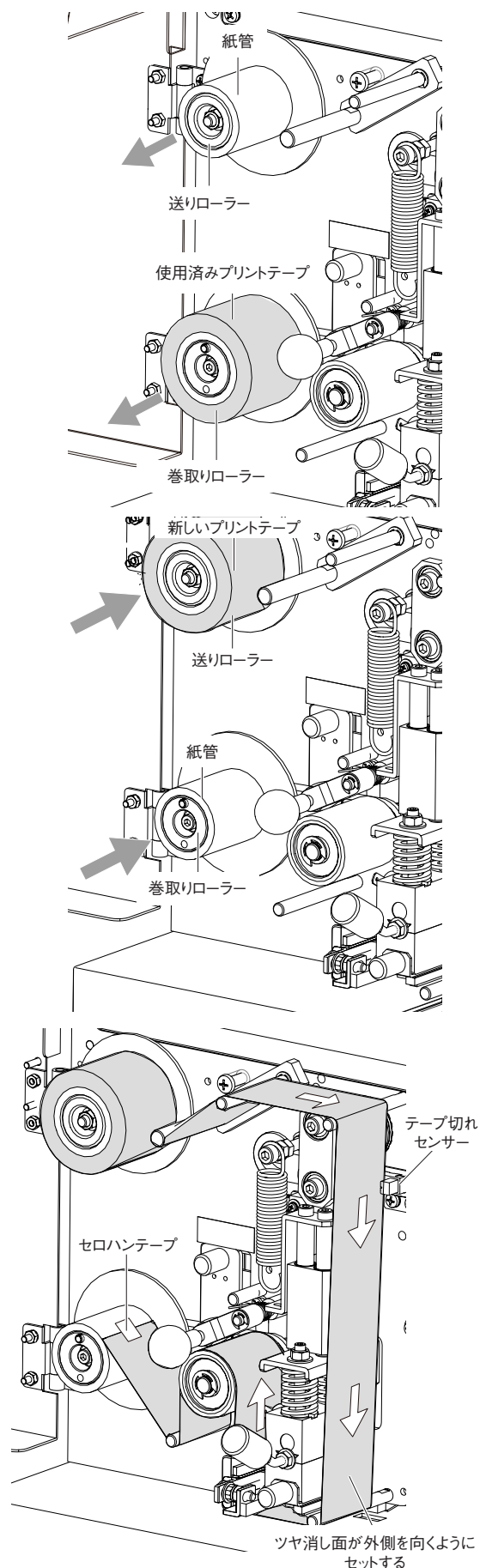
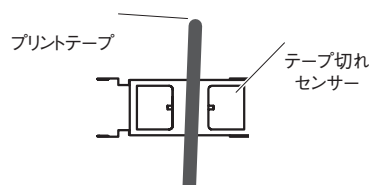

プリントテープの取り付け位置

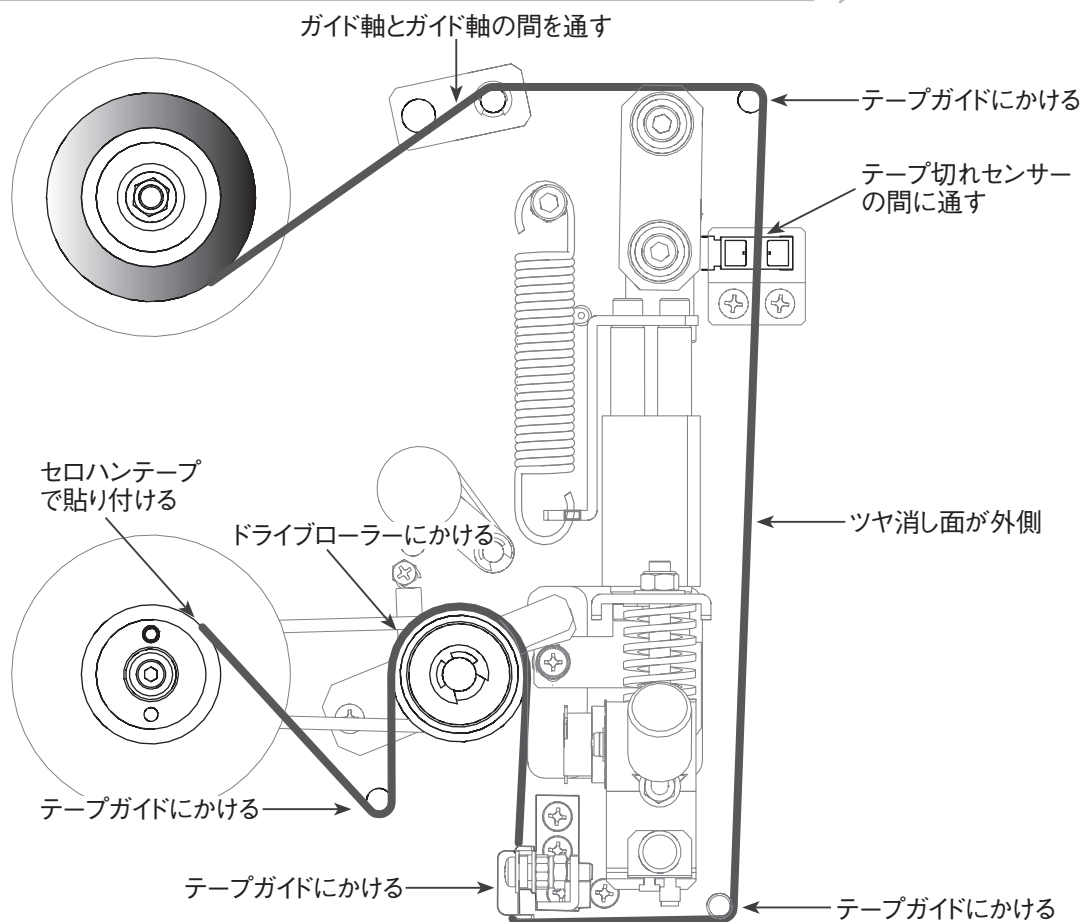

- 8 送りローラー、巻取りローラーを手で回して、プリントテープのたるみを取ってください。
- 9 2で上に持ち上げた押さえローラーを元の位置に戻してください。

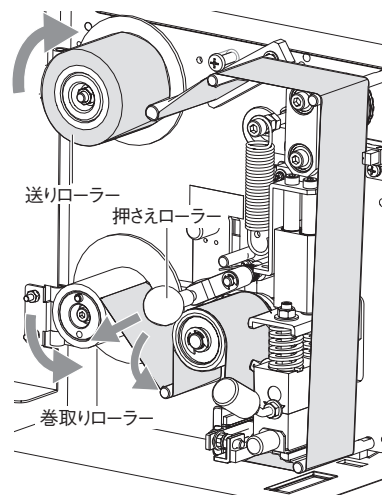

- 10 1で取り外した巻取りフランジを巻き取りローラーに取り付け、ネジで固定してください。
- 11 プリントテープが正しく取り付けられているか確認し、プリントテープカバーを閉じてください。

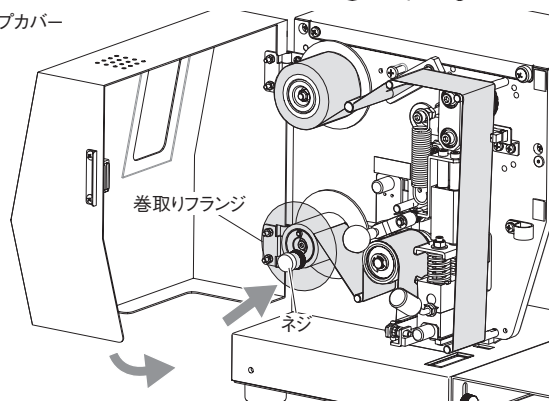

10-2 活字受けゴムの交換

警告 活字受けゴムを交換する時は、電源スイッチをOFFにして活字など印字部が十分に冷えてからプリントテープカバーを開けて交換作業を行ってください。熱い時に活字交換作業を行うと火傷をする危険性があります。

- 1 プリントテープカバーを開けて、ヒーターブロックから活字ホルダーを引き出してください。

注! 活字ホルダーは取手を持って、斜め上方向に少し持ち上げながら引き出してください。

- 2 「10-1 プリントテープの交換」(→ P.20)を参照して、プリントテープを取り外してください。

- 3 活字受けゴムの上に貼ってある、ガラステープをはがし、活字受けゴムを取り外してください。

- 4 本体ベースに残った粘着のりをアルコール(エタノール)を使って拭き取ってください。

- 5 新しい活字受けゴムを取り付け、その上にガラステープを貼り付けてください。

MEMO ガラステープを半分に切ることで無駄なくお使いいただけます。

- 6 2で外したプリントテープを取り付け、1で引き出した活字ホルダーをヒーターブロックに差し込み、プリントテープカバーを閉じてください。

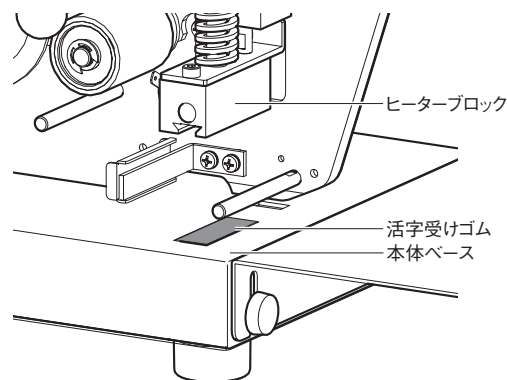
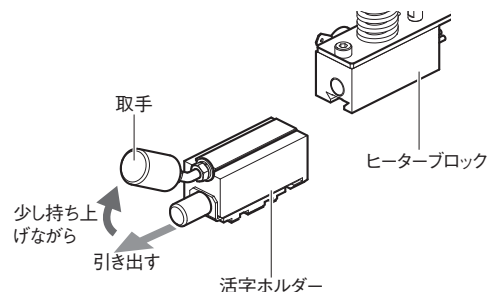

10-3 ヒューズの交換

機械背面にあるヒューズホルダーを回して取り外してください。ヒューズホルダーからヒューズを取り外し、新しいヒューズをセットしてヒューズホルダーが取り付けられている元の位置に取り付けてください。

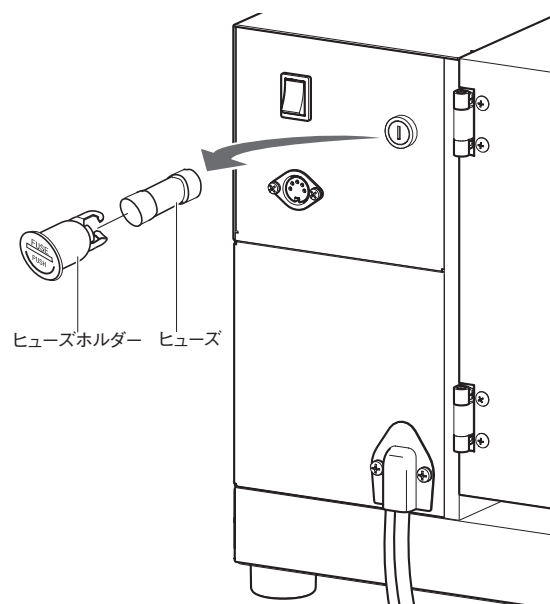

10-4 活字の交換

警告 印字作業後に活字を交換する場合は、印字部が高温になっていますので電源スイッチをOFFにして印字部が十分に冷えてから交換作業を行ってください。

- 1 プリントテープカバーを開けて、ヒーターブロックから活字ホルダーを引き出してください。

注! 活字ホルダーは取手を持って、斜め上方向に少し持ち上げながら引き出してください。

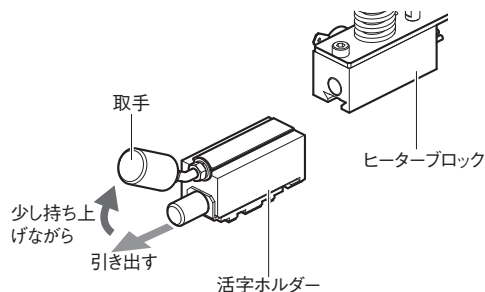

- 2 活字押さえ用つまみを緩めて、活字押さえを引き出しますと活字の着脱が可能になりますので、活字を変更してください。

注! 少ない活字をセットする場合は出来るだけ中央寄りに取り付けてください。印字しない部分には、必ずスペーサーを入れてください。活字が左右いずれかに片寄ると印字不良の原因になります。

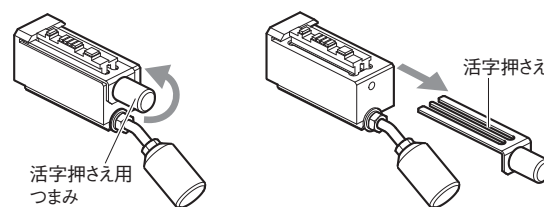

例) 「50g」の活字をセットする場合

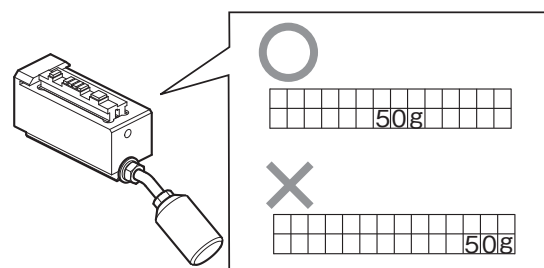

- 3 活字の変更(交換)が終わりましたら活字押さえを活字ホルダーに装着し、活字押さえ用つまみを締めて固定してください。
- 4 活字ホルダーをヒーターブロックに差し込み、プリントテープカバーを閉じてください。

注! 活字の列数を変更した場合は、「11-1 プリントテープ送り量の切り替え」(→ P.26)を参照して、テープ送り切り替えレバーを切り替えてください。

10-5 スライド引き上げバネの交換

- 1 プリントテープカバーを開けて、スライド引き上げバネを取り外します。
- 2 イラストを参考にスライド引き上げバネをセットします。
- 3 プリントテープカバーを閉じてください。

