

## 10 メンテナンスについて

操作パネル表示部

\*\*\* プリントテープギレ \*\*\*

### 10-1 プリントテープの交換

【必要物】 特になし

【交換の目安】 未使用のプリントテープが全て使用済み紙管ロール側へ巻き取られると操作パネルの表示部に「プリントテープギレ」と表示され、ピッピッという合図音でお知らせします。

プリントテープは、単品販売しています。

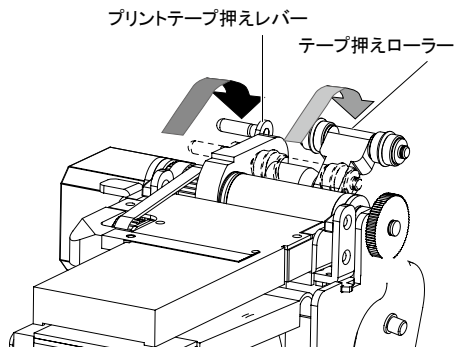

- 1 左イラストのプリントテープ押えレバーを後ろに押すとテープ押えローラーが奥側に倒れます。

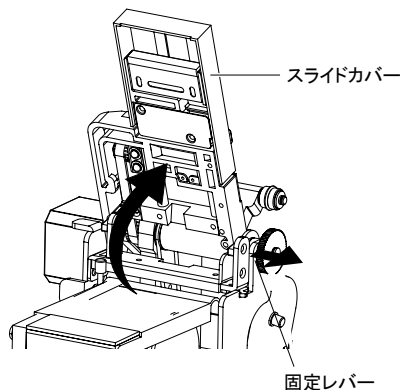

- 2 左イラストの固定レバーを右(矢印側)にスライドさせ、その状態でスライドカバーを手で上に持ち上げます。

**注意** 必ず固定レバーを右にスライドさせてください。

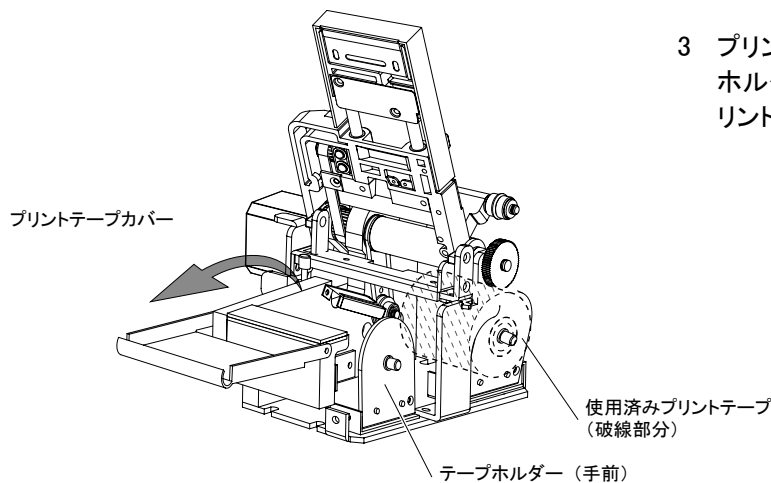

- 3 プリントテープカバーを手前に倒します。テープホルダー(前側)を右側に倒して、使用済みプリントテープの芯(紙管)を取り除きます。

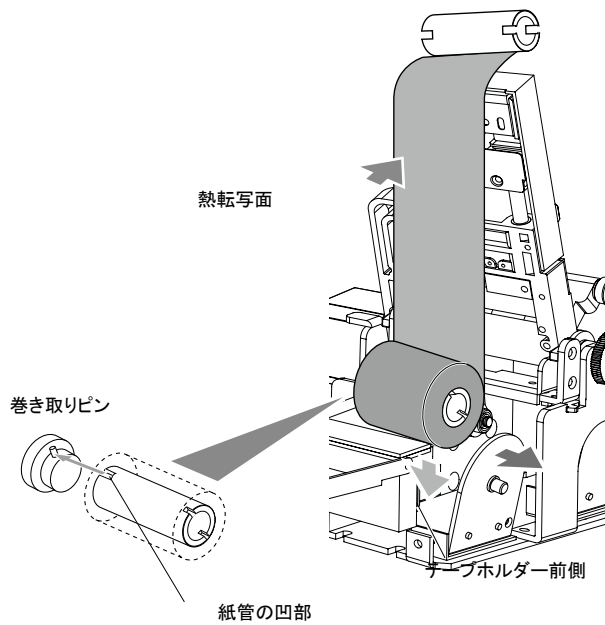

- 4 新しいプリントテープを左イラストのようにテープの熱転写面（インクが塗ってある面）が手前にくるようにして紙管の切り抜き凹部分を送りピン凸部分（出っ張り）に合うようにセットし、はめこみながらテープホルダー（前側）で紙管を挟んで固定してください。

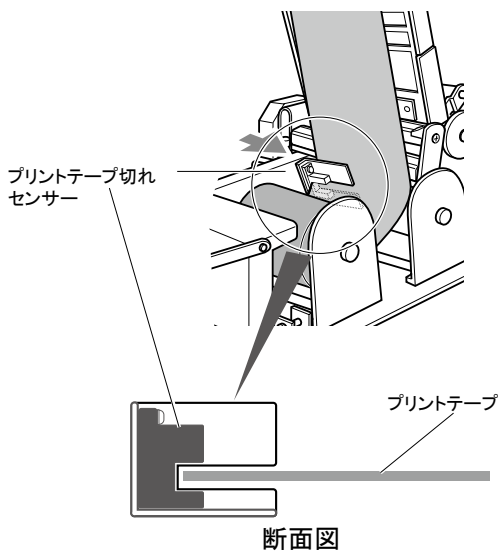

- 5 プリントテープが逆さコの字形の「プリントテープ切れセンサー」の中央を通るようにセットしてください。（左イラストを参照）のように通してください。

**MEMO**

プリントテープをセンサーに通さないとプリントテープがないと判断されプリンター操作パネルの表示画面に「プリントテープ切れ」と表示され、印字ができません。

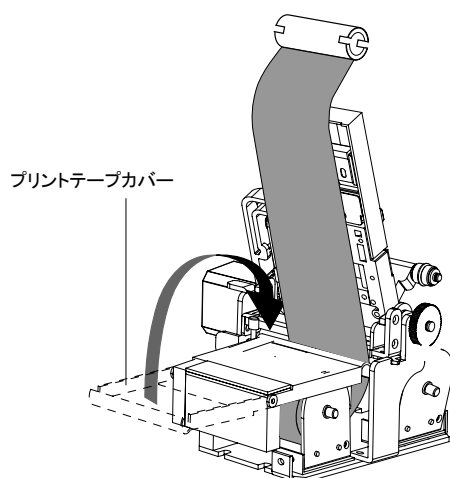

- 6 プリントテープカバーを左イラストのように元の位置に戻してください。

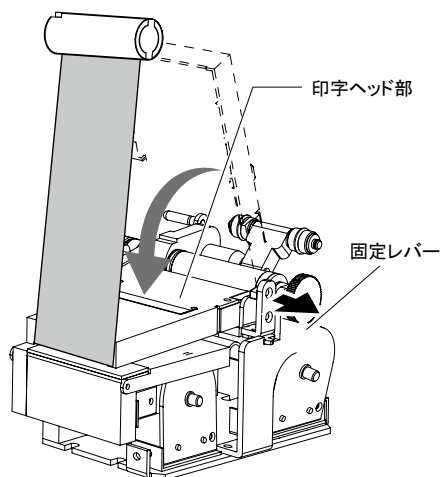

- 7 印字ヘッド部を左イラストのように手前に倒して元の位置に戻してください。

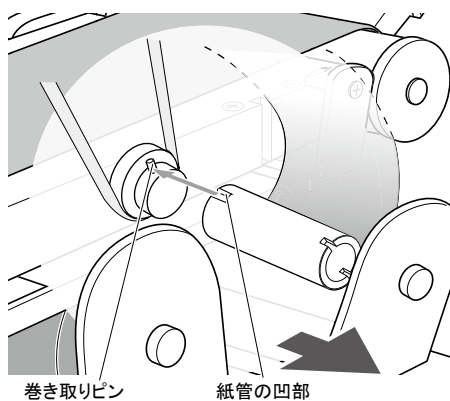

- 8 使用済みのプリントテープを巻き取るための紙管の切り抜き凹部分を、巻き取りピン凸部分（出っ張り）に合うようセットし、はめ込みながら、テープホルダー（後側）で紙管を挟んで固定してください。

**MEMO** 巻き取りピンはテープホルダーの奥側にあります。

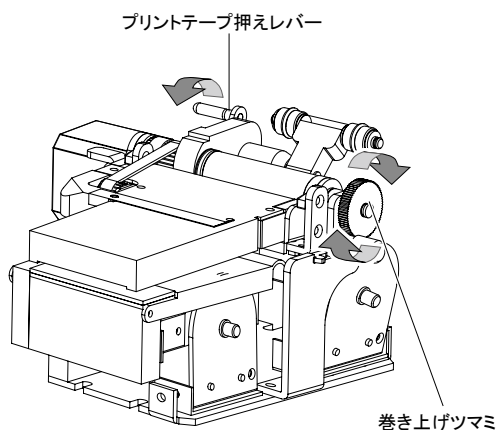
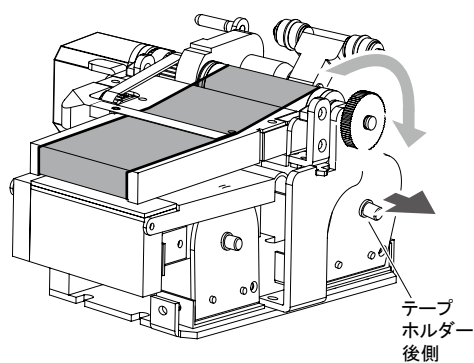

- 9 巻き上げツマミを回してテープの弛みを取ってから、プリントテープ押さえレバーを手前に戻してください。

## 10-2. 印字ヘッドの清掃

【必要物】 クリーナーペン、セロハンテープ、アルコール(エタノール)、やわらかい布

【清掃の目安】 印字がされなくなった、写りが全体的に薄くなった、部分的に写りが薄くなった場合

- 1 「プリントテープの交換」を参照して印字ヘッドが見える状態にしてください。
- 2 印字ヘッドは銀色の部分になります。

 **注意** 印字ヘッドの発熱体表面は手で触れないでください、また爪や器具などで汚れをこすったりしないでください。故障の原因になります。

- 3 印字ヘッドの銀色の部分にこびり付いている汚れをセロハンテープの粘着面を印字ヘッドに張って、汚れを取ってください。セロハンテープで取れない汚れは、やわらかい布にアルコール(エタノール)をしみ込ませて印字ヘッドの汚れをふき取ってください。

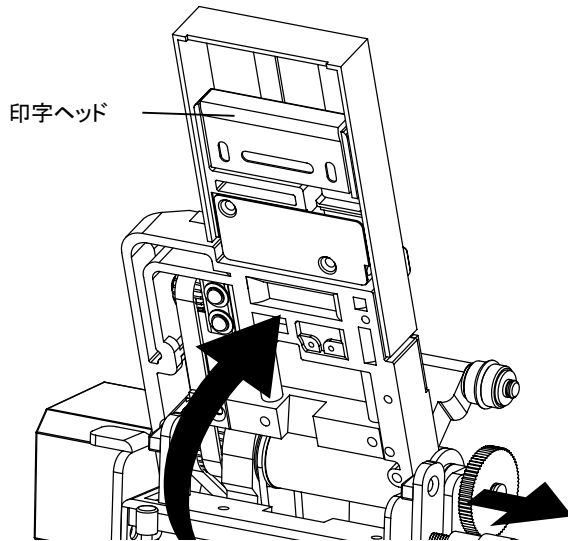

### 10-3. ハクリテープの交換

【必要物】 はさみ

【清掃の目安】 ハクリテープが汚れた、プリントテープの巻取りが悪くなった場合

#### ■スライドカバー部

- 1 「プリントテープの交換」を参照してスライドカバーが見える状態にしてください。
- 2 ハクリテープをスライドカバーの溝に合わせてカットしてください。
- 3 左のイラストのようにハクリテープを貼り付けてください。
- 4 1 で外したプリントテープを取り付けてください。

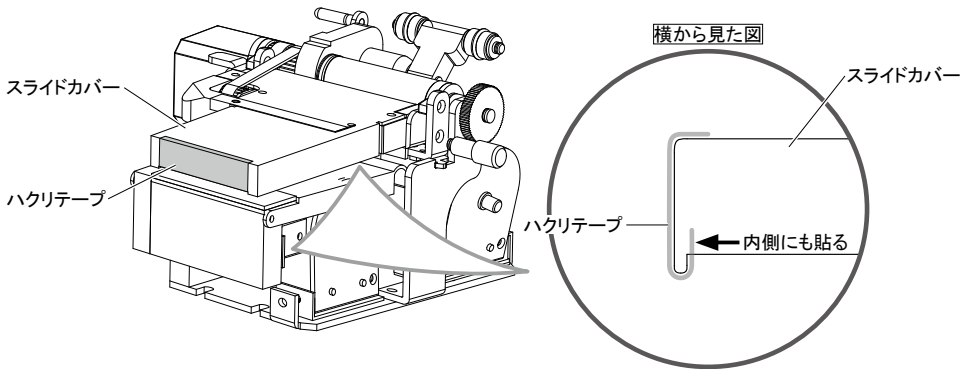
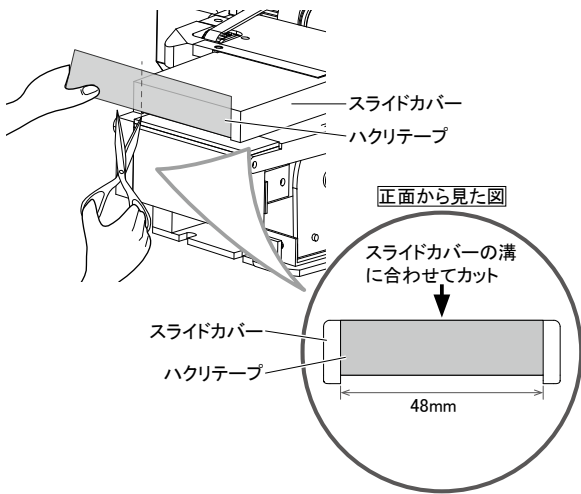

#### ■プリントテープカバー部

- 1 「プリントテープの交換」を参照してプリントテープカバーが見える状態にしてください。
- 2 ハクリテープをプリントテープカバーに合わせてカットしてください。
- 3 左のイラストのようにハクリテープを貼り付けてください。
- 4 1 で外したプリントテープを取り付けてください。

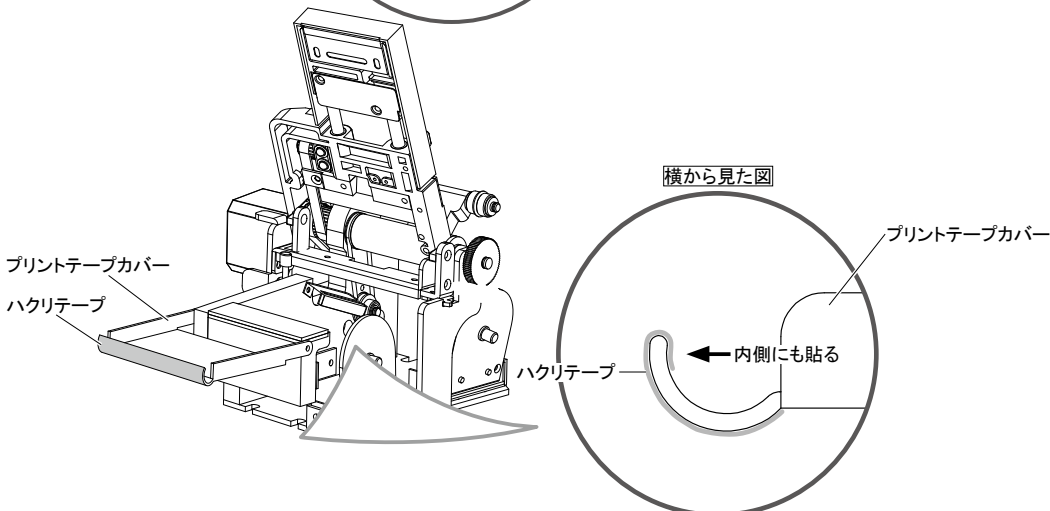
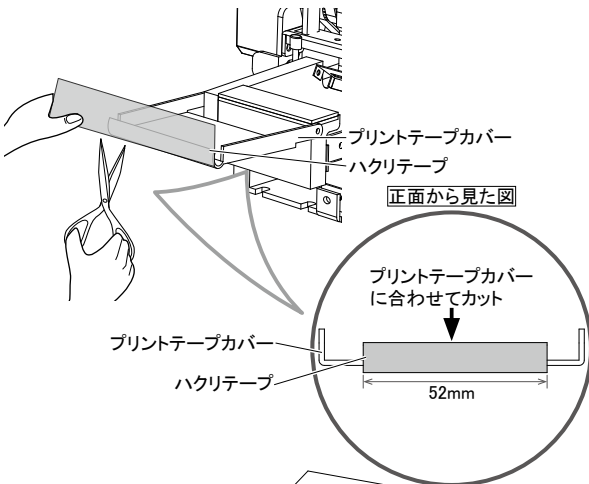

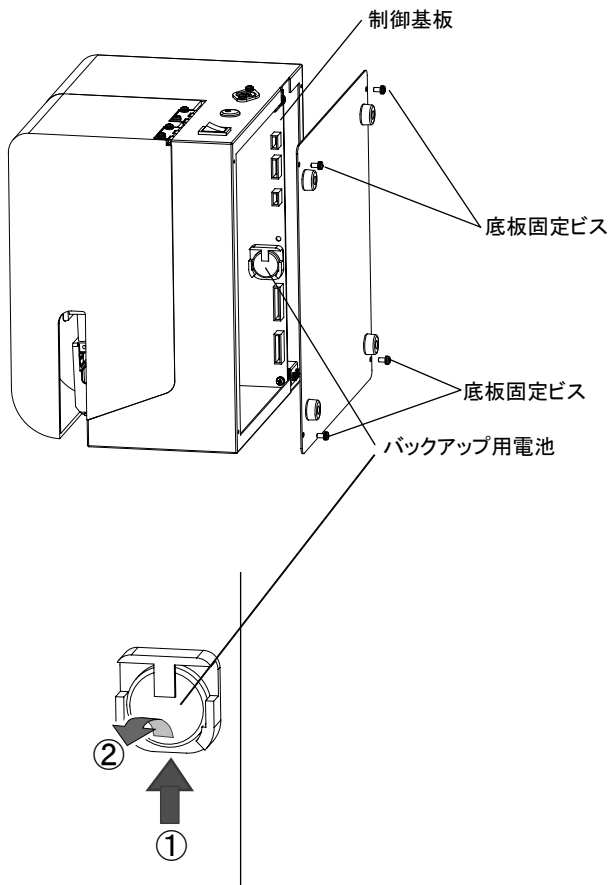

### 10-3. バックアップ用電池交換

本機は日時設定のバックアップを電池にて行っています。

電池の電圧が低下した場合、

表示部に「バッテリーエラー」と表示されます。

表示が出た場合、電池交換を行ってください。

電池はボタン電池：CR2032 になります。

電池交換後は、時間設定メニューで、カレンダー時刻設定を行ってください。

1. 本体の電源スイッチを「OFF」します。
2. AC アダプタ接続コネクタをはずします。
3. +ドライバーで、底板を止めているビスを4ヶ所はずします。
4. 制御基板の電池を新しい電池と交換します。
5. 電池のはずし方

①. 電池を矢印の方向に押しながら、

②. 電池を持ち上げてはずします。

新しい電池を取り付けるときは、電池の極性（取り付けるとき+側が表面に来るよう）に注意して、電池フォルダーに押し込んで固定します。