

## 7 各部の名称とはたらき

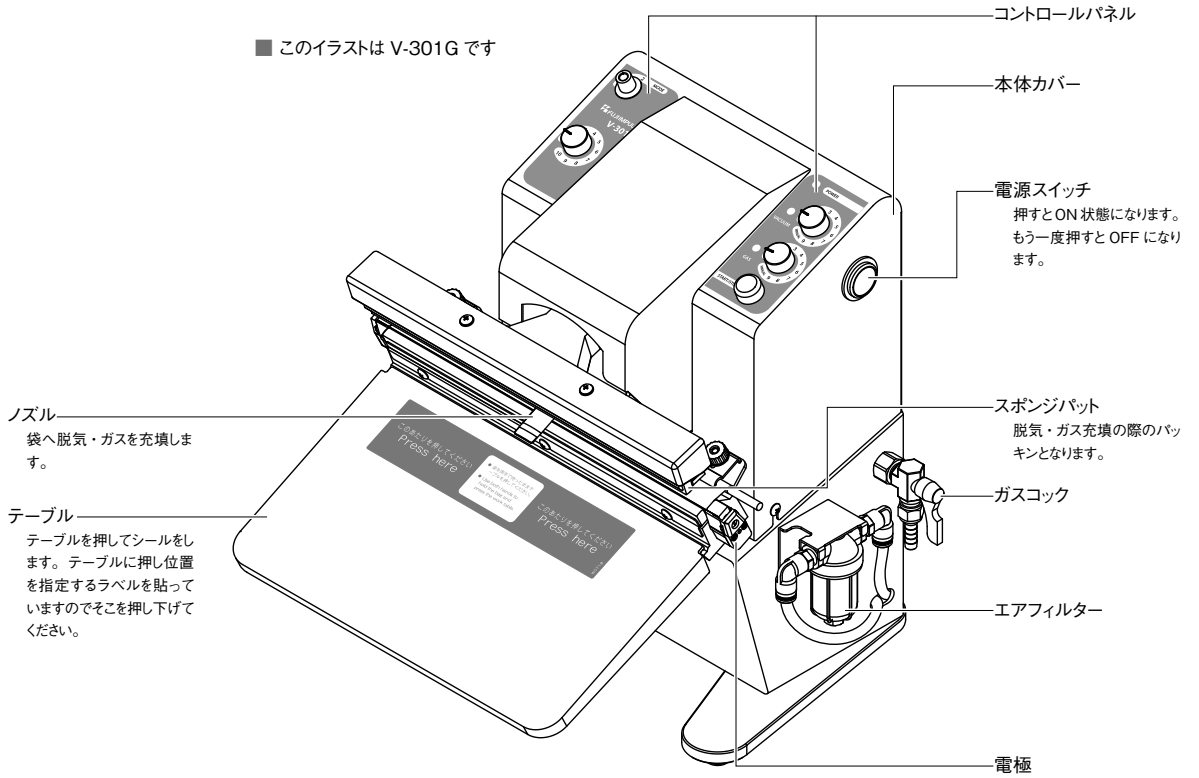

### コントロールパネル

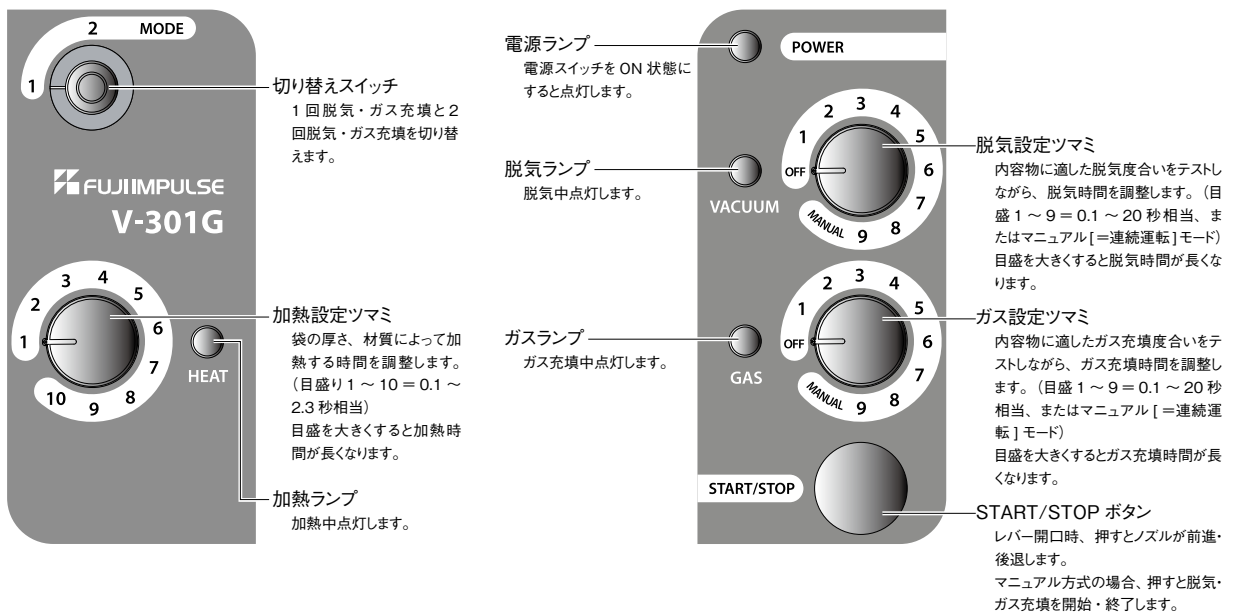

## 8 正しい使い方

製品を使用される時は以下の「正しい使い方」をよくお読みいただき、お使いください。  
以下の方法以外の操作方法で使用されますと故障の原因となり、たいへん危険です。

### 8-1 製品の設置

製品本体を安定した水平な面を持つ適切な作業台に設置してください。  
作業台の端に設置した場合は、電源コードを引っかけるなどして製品を落とさないように気を付けてください。

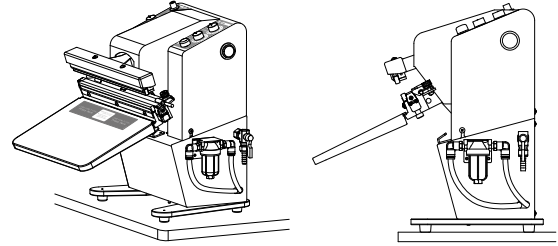

### 8-2 テーブルの取り付け

- 1 テーブルに付いている樹脂ナット（白）を外し、テーブルのネジ部をホルダーの穴に差し込みます。
- 2 1で外した樹脂ナット（白）で締め付けて、しっかりとホルダーに固定してください。

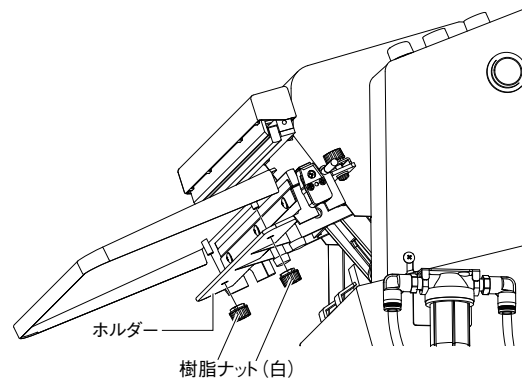

### 8-3 ガスボンベ及びガス調整器との接続

ガスボンベ及びガス調整器は製品に付属しておりませんので、必要に応じてご用意ください。

- 1 ボンベにガス調整器（減圧弁と流量計のついたもの）を接続してください。
- 2 機械右側面にあるガスコックはガスの供給口となります。ガスボンベと機械側のガスコックを一般配管用チューブで接続してください。

**MEMO** 接続口は一般空気圧配管用のガスコック：直径 9 mmです。

- 3 包材のサイズによってガス調整器を適切な流量・圧力に設定してください。
  - ・最大流量= 25 l /min
  - ・最大圧力= 0.15MPa

**MEMO** “ガス設定つまみ”については「8-6-3 脱気・ガス充填時間の設定」（→ P.16）を参照してください。

**注意** 使用後はガスのリークを防ぐため、必ずガスコックを閉じてください。

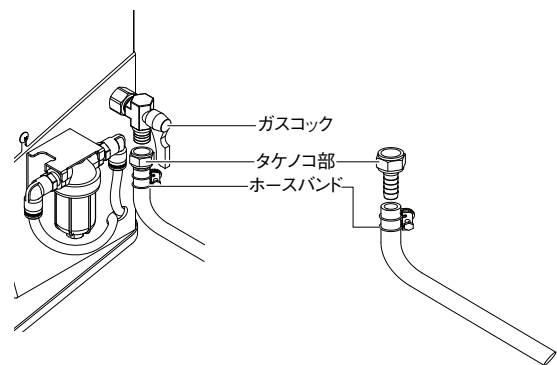

## 8-4 電源コードの接続

本体の正面向かって左側にある電源コードの差し込みプラグを、お買い上げの機種の電圧・電力がとれるコンセントに確実に根元まで差し込んでください。

**警告** 規定の容量にあわない場合、火災が発生する場合があります。

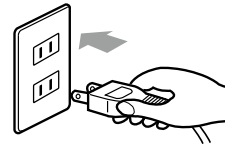

## 8-5 電源スイッチ ON

本体カバー上の電源スイッチを押すと、ON 状態になり電源表示ランプが点灯します。

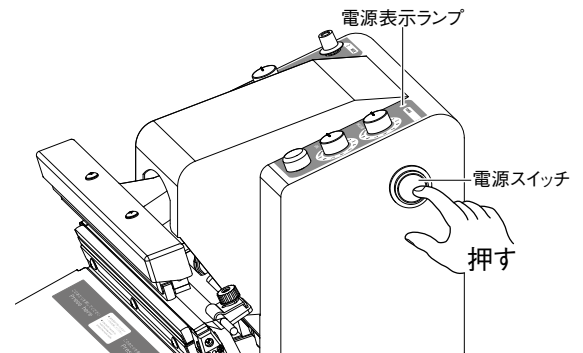

## 8-6 コントロールパネルの設定

袋(フィルム)の材質、厚さ、大きさなどにより設定値が変わりますので、異なる袋(フィルム)を使用される時は、その都度、設定を行ってください。

### 8-6-1 加熱時間の設定

加熱設定つまみを回して設定します。  
目盛を大きくすると、加熱時間が長くなります。  
(目盛り 1 ~ 10 = 0.1 ~ 2.3 秒相当)  
使用される袋(フィルム)の材質により加熱時間は異なります。シールができる最短の時間で設定してください。  
作業速度が上がり、部品の無駄な消耗を抑えます。

**警告** 加熱時間を長くして手順「8-12 冷却時間をとる」(→ P.18)で説明する冷却時間をとらずに連続使用するとフローガラスシートなどが焼け、火災が発生する場合があります。

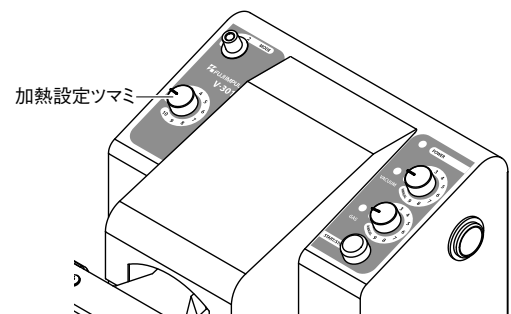

## 8-6-2 作業モードの設定

切り替えスイッチを回して動作モードを切り替えます。

MODE1 = 脱気・ガス充填を 1 回行う。

MODE2 = 脱気・ガス充填を 2 回繰り返して行う。

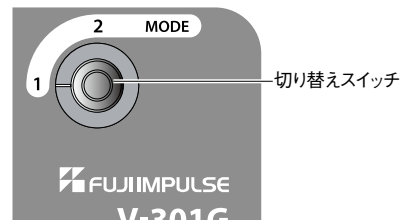

## 8-6-3 脱気・ガス充填時間の設定

脱気・ガス設定ツマミを回して設定します。目盛を大きくすると、脱気・ガス充填時間が長くなります。

(目盛 1 ~ 9 = 0.1 ~ 20 秒相当、またはマニュアル [= 連続運転] モード)

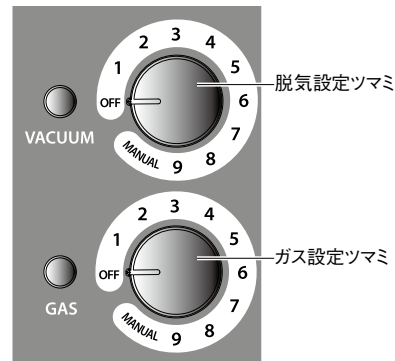

### 脱気・ガス設定ツマミの目盛りに対するガス充填時間 (参考時間)

目盛り	1	2	3	4	5	6	7	8	9
脱気・ガス充填時間(秒)	0.5	2.5	5	7.5	10.5	13	16	18	19

**注！** ツマミを連続の位置に設定すると”ピツ”とブザーが鳴り(解除したときはブザーが 2 度鳴ります)、脱気・ガス充填時間が無制限になります。脱気・ガス充填中に START/STOP ボタンが押されるまでポンプが稼働し続けます。

**MEMO** 各種作業モードの詳細については「9 各種モードと作業手順」(→ P.20)を参照してください。

## 8-7 ノズルの出し入れ

START/STOP ボタンを押すとノズルがシール部より前に出てきます。もう一度、START/STOP ボタンを押すとノズルは後退します。

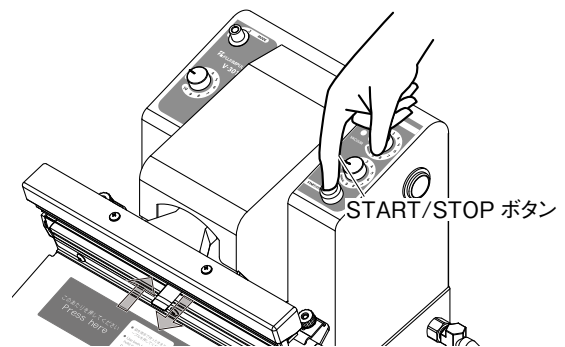

## 8-8 袋を整える

- 1 袋をシール面にセットします。脱気・ガス充填を行う場合は、袋の開口部の中にノズルを差し込みます。この時、袋を両手で持ち、開口部の袋の上側のフィルムを少し手前にずらすとノズルが差し込みやすくなります。
- 2 袋のシワが無くなるように両手で袋を左右にピンと張ってください。
- 3 包装後の保存・保管に適した形態になるように中身を整えます。

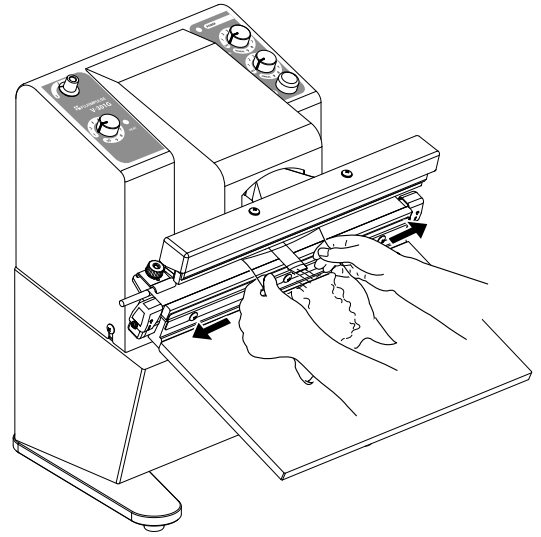

## 8-9 テーブルを押さえる

両手でテーブルを押し下げます。"カチン"という音がするまで押し込むと圧着レバーがロックされ中段位置で止まります。

- 注意** テーブルの指定の押し位置 (表示ラベルを貼っています) を押ししてください。  
指定位置以外 (テーブル端など) を押してテーブルを下げると、テーブルが破損する場合があります。

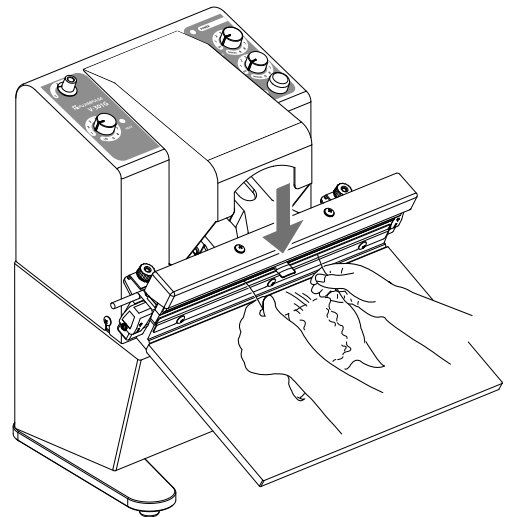

## 8-10 脱気・ガス充填の開始・終了

袋を整えてから START/STOP ボタンを押すと脱気・ガス充填を開始します。

タイマー方式の場合は、脱気・ガス充填が終了するとノズルは自動で戻ります。

マニュアル方式の場合は、START/STOP ボタンを押すと脱気・ガス充填を終了します。

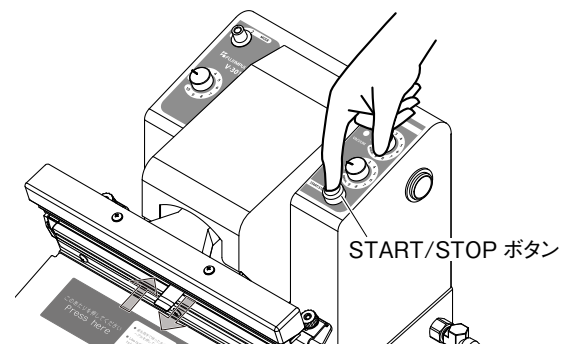

### 8-11 テーブルをさらに押さえる

ノズルが後退した後、両手でもう一度テーブルを押し下げます。シール加熱が開始されます。加熱中はテーブルは押さえたままにしてください。

- 注意** テーブルの指定の押し位置 (表示ラベルを貼っています) を押してください。  
 指定位置以外 (テーブル端など) を押してテーブルを下げると、テーブルが破損する場合があります。

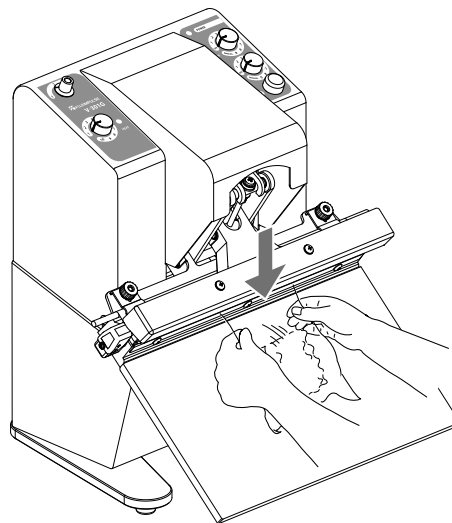

### 8-12 冷却時間をとる

加熱中ランプが消え、ピッと合図音が鳴るまで、テーブルを押さえたままにしてください。

合図音が鳴ってから、テーブルを押すのを終了してください。

V-301G シリーズはフィルムに加熱後、フィルムを挟み込んだままホルダー、圧着レバーから放熱させ、フィルムを固める冷却時間が必要です。

- 注意** 十分な冷却時間をとらないと、シール不良につながり、部品の消耗を早めます。特に脱気・ガス充填の場合はシール不良があると真空・ガスが漏れ出し、内容物の酸化・腐敗をまねく恐れが大きくなります。

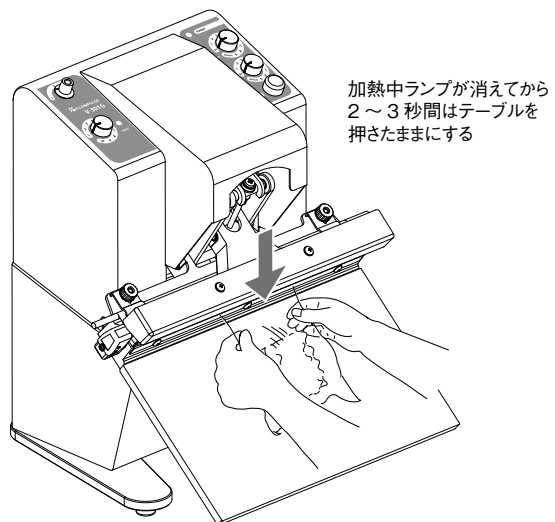
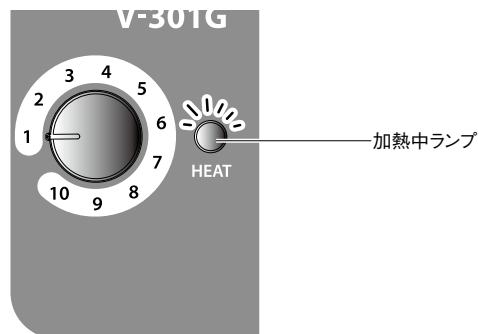

### 8-13 シールのできあがり

加熱・冷却終了後、テーブルを押すのを終了すれば、シール完了です。うまくシールができていない場合は再度、加熱・冷却・シール圧力の設定をやり直してください。

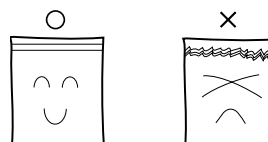

## 8-14 電源スイッチ OFF

作業が終了したら、必ず電源スイッチを押して OFF 状態にしてください。

電源スイッチが ON の状態で電源スイッチを押すと、OFF 状態になり電源表示ランプが消灯します。

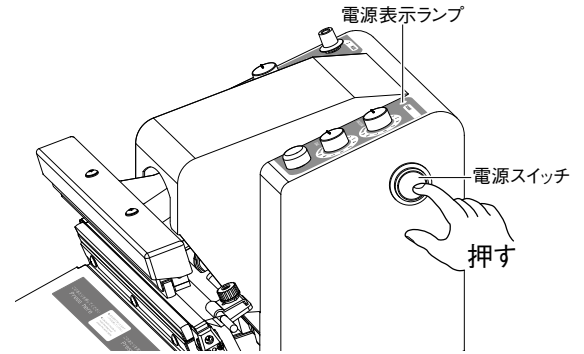

長時間使用されない時は電源プラグをコンセントから抜いてください。

**⚠ 注意** ノズル破損防止のため、START/STOP ボタンを押して、ノズルを収納した状態で電源スイッチを OFF 状態にしてください。

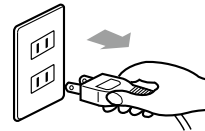

## 8-15 作業中断方法

作業途中で中断したい場合は、START/STOP ボタンを連続で押すことによって、脱気・ガス充填作業をスキップすることができます。

## 8-16 作業終了後の点検

作業が終了したら、製品を清掃し、フィルターに異物が詰まっていないか確認してください。たくさん詰まっている場合は「10-6 フィルターの清掃とエレメントの交換」(→ P.46)の手順で詰まりを取り除いてください。

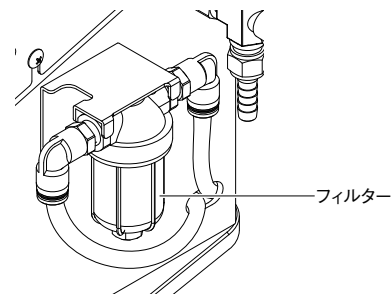

## 8-17 ガスコックを閉じる

作業が終了したら、ガスコックを閉じてください。

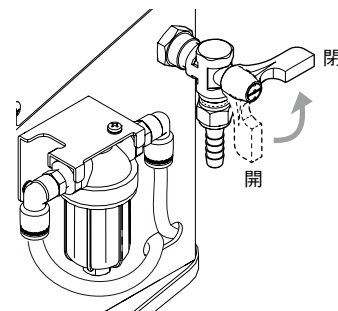

## 9 各種モードと作業手順

### 9-1 各種モード

V-301G シリーズは下記の各モードで作業を行う事ができます。

9-2-1 シール専用

9-2-2 脱気 + シール

9-2-3 ガス充填 + シール

9-2-4 1 回脱気・ガス充填 + シール

9-2-5 2 回脱気・ガス充填 + シール

9-2-6 脱気・ガス充填・脱気 + シール

さらに 2 種類の脱気・ガス充填方式が選択できます。

1 タイマー方式

2 マニュアル方式

モード組み合わせ表

作業モード	脱気 / ガス充填方式	設定関係の対象 / 設定内容				
		加熱時間 ボリューム	脱気時間 ボリューム	ガス充填時間 ボリューム	切り替え スイッチ	
シール専用	-----		-----	-----	-----	
脱気 + シール	タイマー	目盛り 1 ~ 10	目盛り 1 ~ 9	OFF	1	
	マニュアル		MANUAL			
ガス充填 + シール	タイマー		OFF	目盛り 1 ~ 9	MANUAL	1
	マニュアル					
1 回脱気・ガス充填 + シール	タイマー脱気 / タイマーガス		目盛り 1 ~ 9	目盛り 1 ~ 9	1	
	タイマー脱気 / マニュアルガス		目盛り 1 ~ 9	MANUAL		
	マニュアル脱気 / タイマーガス		MANUAL	目盛り 1 ~ 9		
	マニュアル脱気 / マニュアルガス		MANUAL	MANUAL		
2 回脱気・ガス充填 + シール	タイマー脱気 / タイマーガス		目盛り 1 ~ 9	目盛り 1 ~ 9	2	
	タイマー脱気 / マニュアルガス		目盛り 1 ~ 9	MANUAL		
	マニュアル脱気 / タイマーガス	MANUAL	目盛り 1 ~ 9			
	マニュアル脱気 / マニュアルガス	MANUAL	MANUAL			
脱気・ガス充填 ・脱気 + シール	タイマー脱気 / タイマーガス	目盛り 1 ~ 9	目盛り 1 ~ 9	2		
	タイマー脱気 / マニュアルガス	目盛り 1 ~ 9	MANUAL			
	マニュアル脱気 / タイマーガス	MANUAL	目盛り 1 ~ 9			
	マニュアル脱気 / マニュアルガス	MANUAL	MANUAL			



## 9-2 作業手順詳細

### 9-2-1 《シール専用》 作業手順

コントロールパネルの設定内容

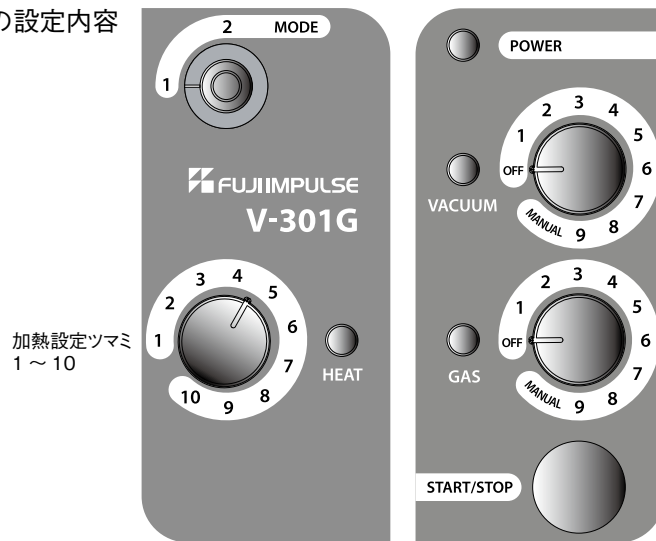

	作業手順	詳細の項目名称
1	加熱設定ツマミを1～10に合わせます。	[8-6-1 加熱時間の設定] (→ P.15)
2	ノズルを出さずに袋をセットします。	[8-8 袋を整える] (→ P.17)
3	テーブルを下まで押さえます。	[8-9 テーブルを押さえる] (→ P.17) [8-11 テーブルをさらに押さえる] (→ P.18)
4	冷却時間をとります。	[8-12 冷却時間をとる] (→ P.18)
5	シールのできあがりです。	[8-13 シールのできあがり] (→ P.18)

## 9-2-2 《脱気 + シール》 作業手順

### ■ タイマー脱気 + シール

コントロールパネルの設定内容

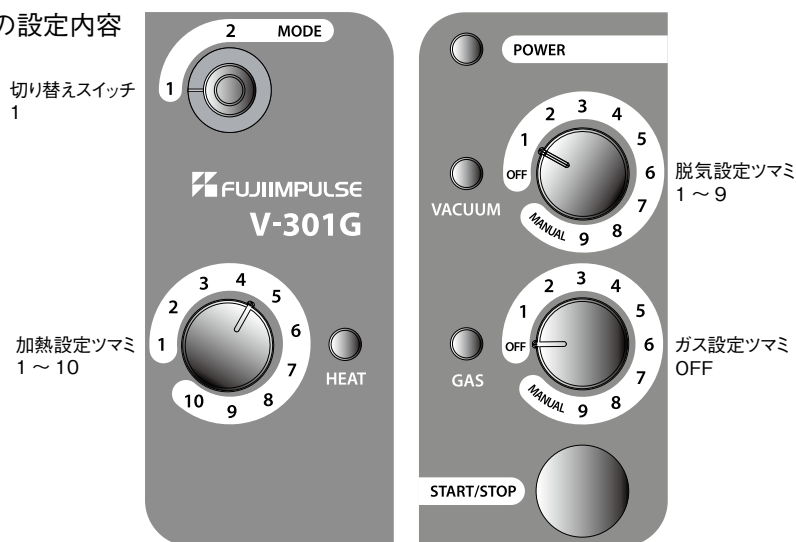

	作業手順	詳細の項目名称
1	加熱設定ツマミを 1 ～ 10 に合わせます。	「8-6-1 加熱時間の設定」 (→ P.15)
2	切り替えスイッチを 1 に合わせます。	「8-6-2 作業モードの設定」 (→ P.16)
3	脱気設定ツマミを 1 ～ 9 に合わせます。	「8-6-3 脱気・ガス充填時間の設定」 (→ P.16)
4	ガス設定ツマミを OFF に合わせます。	「8-6-3 脱気・ガス充填時間の設定」 (→ P.16)
5	START/STOP ボタンを押して、ノズルを出します。	「8-7 ノズルの出し入れ」 (→ P.16)
6	袋をセットします。	「8-8 袋を整える」 (→ P.17)
7	テーブルを中断位置まで押さえます。	「8-9 テーブルを押さえる」 (→ P.17)
8	START/STOP ボタンを押して、脱気を開始します。 (設定された時間で脱気は終了し、ノズルが後退します。)	「8-10 脱気・ガス充填の開始・終了」 (→ P.17)
9	ノズルが後退した後、テーブルを押し下げてシール加熱を開始します。	「8-11 テーブルをさらに押さえる」 (→ P.18)
10	冷却時間をとります。	「8-12 冷却時間をとる」 (→ P.18)
11	シールのできあがりです。	「8-13 シールのできあがり」 (→ P.18)

## ■ マニュアル脱気 + シール

コントロールパネルの設定内容

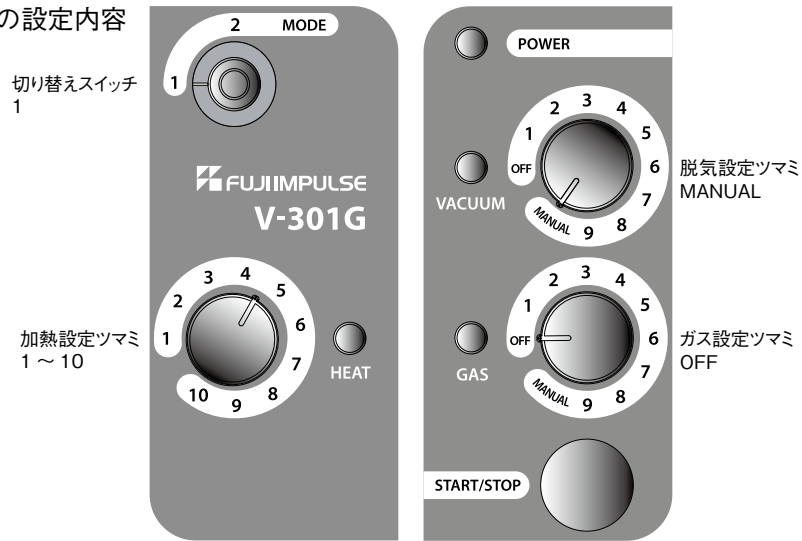

	作業手順	詳細の項目名称
1	加熱設定ツマミを 1 ~ 10 に合わせます。	[8-6-1 加熱時間の設定] (→ P.15)
2	切り替えスイッチを 1 に合わせます。	[8-6-2 作業モードの設定] (→ P.16)
3	脱気設定ツマミを MANUAL に合わせます。	[8-6-3 脱気・ガス充填時間の設定] (→ P.16)
4	ガス設定ツマミを OFF に合わせます。	[8-6-3 脱気・ガス充填時間の設定] (→ P.16)
5	START/STOP ボタンを押して、ノズルを出します。	[8-7 ノズルの出し入れ] (→ P.16)
6	袋をセットします。	[8-8 袋を整える] (→ P.17)
7	テーブルを中断位置まで押さえます。	[8-9 テーブルを押さえる] (→ P.17)
8	START/STOP ボタンを押して、脱気を開始します。	[8-10 脱気・ガス充填の開始・終了] (→ P.17)
9	脱気状態を目視で確認し、START/STOP ボタンを押します。 (脱気は終了し、ノズルが後退します。)	[8-10 脱気・ガス充填の開始・終了] (→ P.17)
10	ノズルが後退した後、テーブルを押し下げてシール加熱を開始します。	[8-11 テーブルをさらに押さえる] (→ P.18)
11	冷却時間をとります。	[8-12 冷却時間をとる] (→ P.18)
12	シールのできあがりです。	[8-13 シールのできあがり] (→ P.18)

### 9-2-3 《ガス充填 + シール》 作業手順

#### ■ タイマーガス + シール

コントロールパネルの設定内容

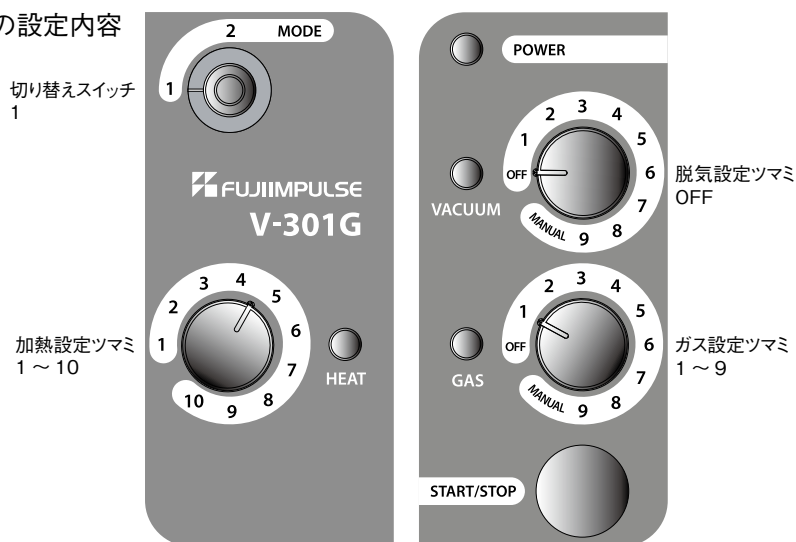

	作業手順	詳細の項目名称
1	加熱設定ツマミを 1 ～ 10 に合わせます。	「8-6-1 加熱時間の設定」 (→ P.15)
2	切り替えスイッチを 1 に合わせます。	「8-6-2 作業モードの設定」 (→ P.16)
3	脱気設定ツマミを OFF に合わせます。	「8-6-3 脱気・ガス充填時間の設定」 (→ P.16)
4	ガス設定ツマミを 1 ～ 9 に合わせます。	「8-6-3 脱気・ガス充填時間の設定」 (→ P.16)
5	START/STOP ボタンを押して、ノズルを出します。	「8-7 ノズルの出し入れ」 (→ P.16)
6	袋をセットします。	「8-8 袋を整える」 (→ P.17)
7	テーブルを中断位置まで押さえます。	「8-9 テーブルを押さえる」 (→ P.17)
8	START/STOP ボタンを押して、ガス充填を開始します。 (設定された時間でガス充填は終了し、ノズルが後退します。)	「8-10 脱気・ガス充填の開始・終了」 (→ P.17)
9	ノズルが後退した後、テーブルを押し下げてシール加熱を開始します。	「8-11 テーブルをさらに押さえる」 (→ P.18)
10	冷却時間をとります。	「8-12 冷却時間をとる」 (→ P.18)
11	シールのできあがりです。	「8-13 シールのできあがり」 (→ P.18)

## ■ マニュアルガス + シール

### コントロールパネルの設定内容



	作業手順	詳細の項目名称
1	加熱設定ツマミを 1 ～ 10 に合わせます。	[8-6-1 加熱時間の設定] (→ P.15)
2	切り替えスイッチを 1 に合わせます。	[8-6-2 作業モードの設定] (→ P.16)
3	脱気設定ツマミを OFF に合わせます。	[8-6-3 脱気・ガス充填時間の設定] (→ P.16)
4	ガス設定ツマミを MANUAL に合わせます。	[8-6-3 脱気・ガス充填時間の設定] (→ P.16)
5	START/STOP ボタンを押して、ノズルを出します。	[8-7 ノズルの出し入れ] (→ P.16)
6	袋をセットします。	[8-8 袋を整える] (→ P.17)
7	テーブルを中断位置まで押さえます。	[8-9 テーブルを押さえる] (→ P.17)
8	START/STOP ボタンを押して、ガス充填を開始します。	[8-10 脱気・ガス充填の開始・終了] (→ P.17)
9	ガス充填状態を目視で確認し、START/STOP ボタンを押します。 (ガス充填は終了し、ノズルが後退します。)	[8-10 脱気・ガス充填の開始・終了] (→ P.17)
10	ノズルが後退した後、テーブルを押し下げてシール加熱を開始します。	[8-11 テーブルをさらに押さえる] (→ P.18)
11	冷却時間をとります。	[8-12 冷却時間をとる] (→ P.18)
12	シールのできあがりです。	[8-13 シールのできあがり] (→ P.18)

## 9-2-4 《1回脱気・ガス充填 + シール》 作業手順

## ■ タイマー脱気・タイマーガス + シール

コントロールパネルの設定内容

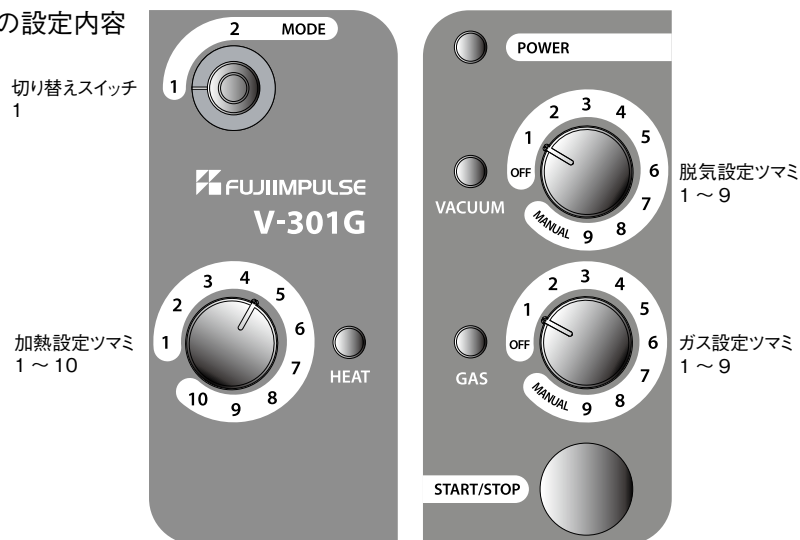

	作業手順	詳細の項目名称
1	加熱設定ツマミを1～10に合わせます。	「8-6-1 加熱時間の設定」(→ P.15)
2	切り替えスイッチを1に合わせます。	「8-6-2 作業モードの設定」(→ P.16)
3	脱気・ガス設定ツマミを1～9に合わせます。	「8-6-3 脱気・ガス充填時間の設定」(→ P.16)
4	START/STOP ボタンを押して、ノズルを出します。	「8-7 ノズルの出し入れ」(→ P.16)
5	袋をセットします。	「8-8 袋を整える」(→ P.17)
6	テーブルを中断位置まで押さえます。	「8-9 テーブルを押さえる」(→ P.17)
7	START/STOP ボタンを押して、脱気を開始します。 (設定された時間で脱気は終了し、自動的にガス充填へ変わります。また設定された時間でガス充填は終了し、ノズルが後退します。)	「8-10 脱気・ガス充填の開始・終了」(→ P.17)
8	ノズルが後退した後、テーブルを押し下げてシール加熱を開始します。	「8-11 テーブルをさらに押さえる」(→ P.18)
9	冷却時間をとります。	「8-12 冷却時間をとる」(→ P.18)
10	シールのできあがりです。	「8-13 シールのできあがり」(→ P.18)

## ■ タイマー脱気・マニュアルガス + シール

コントロールパネルの設定内容

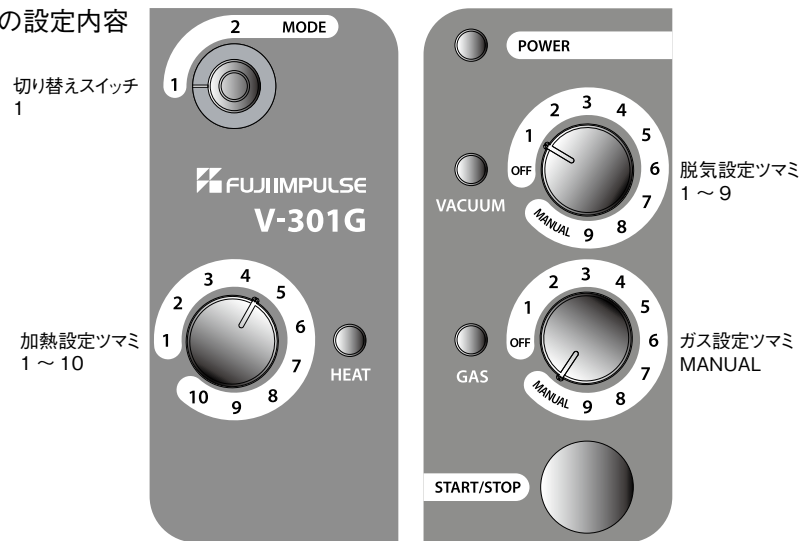

	作業手順	詳細の項目名称
1	加熱設定ツマミを 1 ~ 10 に合わせます。	[8-6-1 加熱時間の設定] (→ P.15)
2	切り替えスイッチを 1 に合わせます。	[8-6-2 作業モードの設定] (→ P.16)
3	脱気設定ツマミを 1 ~ 9 に合わせます。	[8-6-3 脱気・ガス充填時間の設定] (→ P.16)
4	ガス設定ツマミを MANUAL に合わせます。	[8-6-3 脱気・ガス充填時間の設定] (→ P.16)
5	START/STOP ボタンを押して、ノズルを出します。	[8-7 ノズルの出し入れ] (→ P.16)
6	袋をセットします。	[8-8 袋を整える] (→ P.17)
7	テーブルを中断位置まで押さえます。	[8-9 テーブルを押さえる] (→ P.17)
8	START/STOP ボタンを押して、脱気を開始します。 (設定された時間で脱気は終了し、自動的にガス充填へ変わります。)	[8-10 脱気・ガス充填の開始・終了] (→ P.17)
9	ガス充填状態を目視で確認し、START/STOP ボタンを押します。 (ガス充填は終了し、ノズルが後退します。)	[8-10 脱気・ガス充填の開始・終了] (→ P.17)
10	ノズルが後退した後、テーブルを押し下げてシール加熱を開始します。	[8-11 テーブルをさらに押さえる] (→ P.18)
11	冷却時間をとります。	[8-12 冷却時間をとる] (→ P.18)
12	シールのできあがりです。	[8-13 シールのできあがり] (→ P.18)

## ■ マニュアル脱気・タイマーガス + シール

コントロールパネルの設定内容

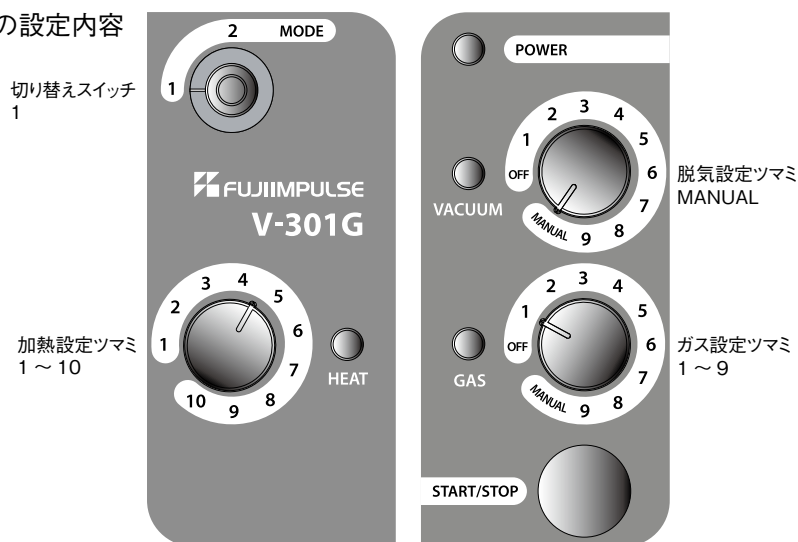

	作業手順	詳細の項目名称
1	加熱設定ツマミを 1 ~ 10 に合わせます。	「8-6-1 加熱時間の設定」 (→ P.15)
2	切り替えスイッチを 1 に合わせます。	「8-6-2 作業モードの設定」 (→ P.16)
3	脱気設定ツマミを MANUAL に合わせます。	「8-6-3 脱気・ガス充填時間の設定」 (→ P.16)
4	ガス設定ツマミを 1 ~ 9 に合わせます。	「8-6-3 脱気・ガス充填時間の設定」 (→ P.16)
5	START/STOP ボタンを押して、ノズルを出します。	「8-7 ノズルの出し入れ」 (→ P.16)
6	袋をセットします。	「8-8 袋を整える」 (→ P.17)
7	テーブルを中断位置まで押さえます。	「8-9 テーブルを押さえる」 (→ P.17)
8	START/STOP ボタンを押して、脱気を開始します。	「8-10 脱気・ガス充填の開始・終了」 (→ P.17)
9	脱気状態を目視で確認し、START/STOP ボタンを押します。 (脱気は終了し、ガス充填へ変わります。設定された時間でガス充填は終了し、ノズルが後退します。)	「8-10 脱気・ガス充填の開始・終了」 (→ P.17)
10	ノズルが後退した後、テーブルを押し下げてシール加熱を開始します。	「8-11 テーブルをさらに押さえる」 (→ P.18)
11	冷却時間をとります。	「8-12 冷却時間をとる」 (→ P.18)
12	シールのできあがりです。	「8-13 シールのできあがり」 (→ P.18)



## ■ マニュアル脱気・マニュアルガス + シール

### コントロールパネルの設定内容



	作業手順	詳細の項目名称
1	加熱設定ツマミを 1 ~ 10 に合わせます。	[8-6-1 加熱時間の設定] (→ P.15)
2	切り替えスイッチを 1 に合わせます。	[8-6-2 作業モードの設定] (→ P.16)
3	脱気・ガス充填設定ツマミを MANUAL に合わせます。	[8-6-3 脱気・ガス充填時間の設定] (→ P.16)
4	START/STOP ボタンを押して、ノズルを出します。	[8-7 ノズルの出し入れ] (→ P.16)
5	袋をセットします。	[8-8 袋を整える] (→ P.17)
6	テーブルを中断位置まで押さえます。	[8-9 テーブルを押さえる] (→ P.17)
7	START/STOP ボタンを押して、脱気を開始します。	[8-10 脱気・ガス充填の開始・終了] (→ P.17)
8	脱気状態を目視で確認し、START/STOP ボタンを押します。 (脱気は終了し、ガス充填へ変わります。)	[8-10 脱気・ガス充填の開始・終了] (→ P.17)
9	ガス充填状態を目視で確認し、START/STOP ボタンを押します。 (ガス充填は終了し、ノズルが後退します。)	[8-10 脱気・ガス充填の開始・終了] (→ P.17)
10	ノズルが後退した後、テーブルを押し下げてシール加熱を開始します。	[8-11 テーブルをさらに押さえる] (→ P.18)
11	冷却時間をとります。	[8-12 冷却時間をとる] (→ P.18)
12	シールのできあがりです。	[8-13 シールのできあがり] (→ P.18)

## 9-2-5 《2回脱気・ガス充填 + シール》 作業手順

### ■ タイマー脱気・タイマーガス / タイマー脱気・タイマーガス + シール

コントロールパネルの設定内容

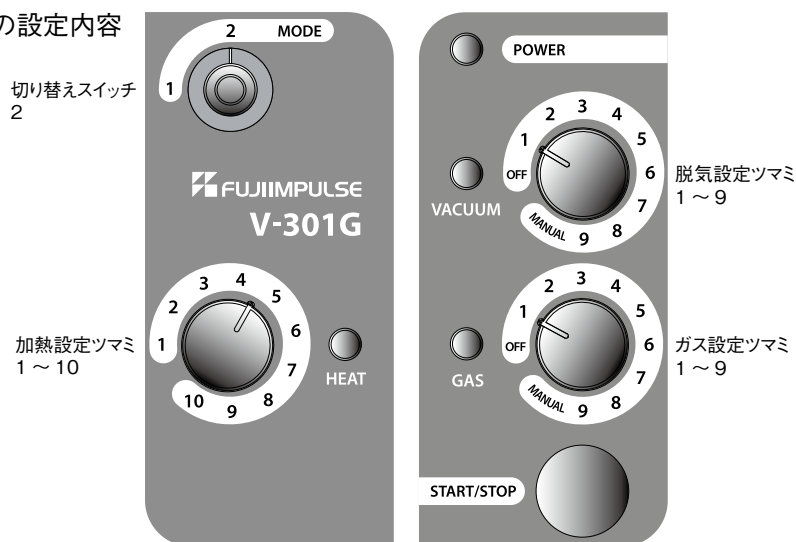

	作業手順	詳細の項目名称
1	加熱設定つまみを 1 ～ 10 に合わせます。	「8-6-1 加熱時間の設定」 (→ P.15)
2	切り替えスイッチを 2 に合わせます。	「8-6-2 作業モードの設定」 (→ P.16)
3	脱気・ガス充填設定つまみを 1 ～ 9 に合わせます。	「8-6-3 脱気・ガス充填時間の設定」 (→ P.16)
4	START/STOP ボタンを押して、ノズルを出します。	「8-7 ノズルの出し入れ」 (→ P.16)
5	袋をセットします。	「8-8 袋を整える」 (→ P.17)
6	テーブルを中断位置まで押さえます。	「8-9 テーブルを押さえる」 (→ P.17)
7	START/STOP ボタンを押して、脱気を開始します。 (設定された時間で脱気は終了し、自動的にガス充填へ変わります。また設定された時間でガス充填は終了し、2 回目の脱気・ガス充填へ移ります。2 回目のガス充填が終了すると、ノズルが後退します。)	「8-10 脱気・ガス充填の開始・終了」 (→ P.17)
8	ノズルが後退した後、テーブルを押し下げてシール加熱を開始します。	「8-11 テーブルをさらに押さえる」 (→ P.18)
9	冷却時間をとります。	「8-12 冷却時間をとる」 (→ P.18)
10	シールのできあがりです。	「8-13 シールのできあがり」 (→ P.18)

## ■ タイマー脱気・マニュアルガス / タイマー脱気・マニュアルガス + シール

コントロールパネルの設定内容

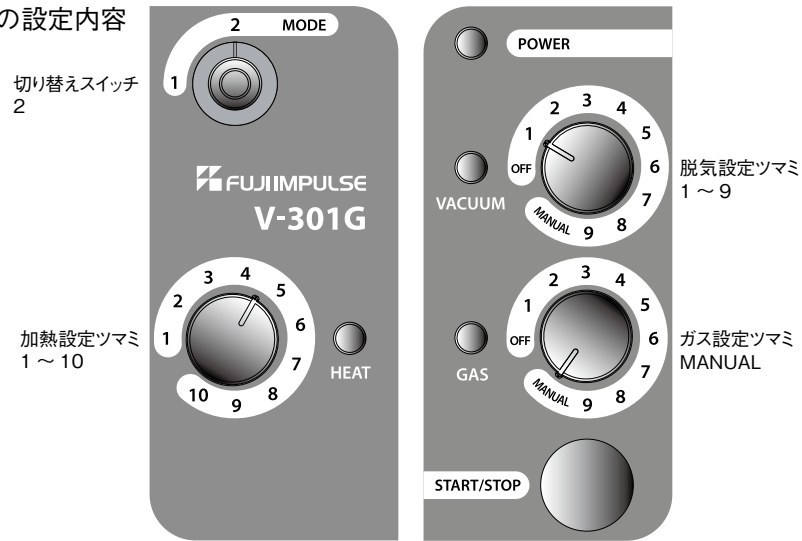

	作業手順	詳細の項目名称
1	加熱設定ツマミを 1 ~ 10 に合わせます。	[8-6-1 加熱時間の設定] (→ P.15)
2	切り替えスイッチを 2 に合わせます。	[8-6-2 作業モードの設定] (→ P.16)
3	脱気設定ツマミを 1 ~ 9 に合わせます。	[8-6-3 脱気・ガス充填時間の設定] (→ P.16)
4	ガス設定ツマミを MANUAL に合わせます。	[8-6-3 脱気・ガス充填時間の設定] (→ P.16)
5	START/STOP ボタンを押して、ノズルを出します。	[8-7 ノズルの出し入れ] (→ P.16)
6	袋をセットします。	[8-8 袋を整える] (→ P.17)
7	テーブルを中断位置まで押さえます。	[8-9 テーブルを押さえる] (→ P.17)
8	START/STOP ボタンを押して、脱気を開始します。 (設定された時間で脱気は終了し、自動的にガス充填へ変わります。)	[8-10 脱気・ガス充填の開始・終了] (→ P.17)
9	ガス充填状態を目視で確認し、START/STOP ボタンを押します。 (ガス充填は終了し、2 回目の脱気へ変わります。また設定された時間で脱気は終了し、自動的に 2 回目のガス充填へ変わります。)	[8-10 脱気・ガス充填の開始・終了] (→ P.17)
10	もう一度、ガス充填状態を目視で確認し、START/STOP ボタンを押します。 (ガス充填は終了し、ノズルが後退します。)	[8-10 脱気・ガス充填の開始・終了] (→ P.17)
11	ノズルが後退した後、テーブルを押し下げてシール加熱を開始します。	[8-11 テーブルをさらに押さえる] (→ P.18)
12	冷却時間をとります。	[8-12 冷却時間をとる] (→ P.18)
13	シールのできあがりです。	[8-13 シールのできあがり] (→ P.18)

## ■ マニュアル脱気・タイマーガス / マニュアル脱気・タイマーガス + シール

コントロールパネルの設定内容

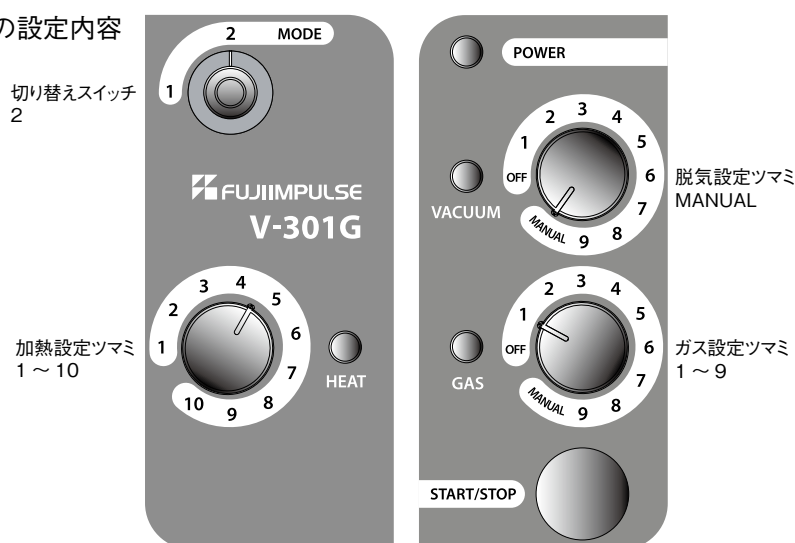

	作業手順	詳細の項目名称
1	加熱設定ツマミを1～10に合わせます。	「8-6-1 加熱時間の設定」(→ P.15)
2	切り替えスイッチを2に合わせます。	「8-6-2 作業モードの設定」(→ P.16)
3	脱気設定ツマミをMANUALに合わせます。	「8-6-3 脱気・ガス充填時間の設定」(→ P.16)
4	ガス設定ツマミを1～9に合わせます。	「8-6-3 脱気・ガス充填時間の設定」(→ P.16)
5	START/STOP ボタンを押して、ノズルを出します。	「8-7 ノズルの出し入れ」(→ P.16)
6	袋をセットします。	「8-8 袋を整える」(→ P.17)
7	テーブルを中断位置まで押さえます。	「8-9 テーブルを押さえる」(→ P.17)
8	START/STOP ボタンを押して、脱気を開始します。	「8-10 脱気・ガス充填の開始・終了」(→ P.17)
9	脱気状態を目視で確認し、START/STOP ボタンを押します。 (脱気は終了し、ガス充填へ変わります。また設定された時間でガス充填は終了し、自動的に2回目の脱気へ変わります。)	「8-10 脱気・ガス充填の開始・終了」(→ P.17)
10	もう一度、脱気状態を目視で確認し、START/STOP ボタンを押します。 (脱気は終了し、2回目のガス充填へ変わります。また設定された時間でガス充填は終了し、ノズルが後退します。)	「8-10 脱気・ガス充填の開始・終了」(→ P.17)
11	ノズルが後退した後、テーブルを押し下げてシール加熱を開始します。	「8-11 テーブルをさらに押さえる」(→ P.18)
12	冷却時間をとります。	「8-12 冷却時間をとる」(→ P.18)
13	シールのできあがりです。	「8-13 シールのできあがり」(→ P.18)

## ■ マニュアル脱気・マニュアルガス / マニュアル脱気・マニュアルガス + シール

コントロールパネルの設定内容



	作業手順	詳細の項目名称
1	加熱設定ツマミを1～10に合わせます。	[8-6-1 加熱時間の設定] (→ P.15)
2	切り替えスイッチを2に合わせます。	[8-6-2 作業モードの設定] (→ P.16)
3	脱気・ガス設定ツマミをMANUALに合わせます。	[8-6-3 脱気・ガス充填時間の設定] (→ P.16)
4	START/STOP ボタンを押して、ノズルを出します。	[8-7 ノズルの出し入れ] (→ P.16)
5	袋をセットします。	[8-8 袋を整える] (→ P.17)
6	テーブルを中断位置まで押さえます。	[8-9 テーブルを押さえる] (→ P.17)
7	START/STOP ボタンを押して、脱気を開始します。	[8-10 脱気・ガス充填の開始・終了] (→ P.17)
8	脱気状態を目視で確認し、START/STOP ボタンを押します。 (脱気は終了し、ガス充填へ変わります。)	[8-10 脱気・ガス充填の開始・終了] (→ P.17)
9	ガス充填状態を目視で確認し、START/STOP ボタンを押します。 (ガス充填は終了し、2回目の脱気へ変わります。)	[8-10 脱気・ガス充填の開始・終了] (→ P.17)
10	もう一度、脱気状態を目視で確認し、START/STOP ボタンを押します。 (2回目の脱気が終了し、2回目のガス充填へ変わります。)	[8-10 脱気・ガス充填の開始・終了] (→ P.17)
11	もう一度、ガス充填状態を目視で確認し、START/STOP ボタンを押します。 (2回目のガス充填が終了し、ノズルが後退します。)	[8-10 脱気・ガス充填の開始・終了] (→ P.17)
12	ノズルが後退した後、テーブルを押し下げてシール加熱を開始します。	[8-11 テーブルをさらに押さえる] (→ P.18)
13	冷却時間をとります。	[8-12 冷却時間をとる] (→ P.18)
14	シールのできあがりです。	[8-13 シールのできあがり] (→ P.18)

## 9-2-6 《脱気・ガス充填・脱気 + シール》 作業手順

## ■ タイマー脱気・タイマーガス・タイマー脱気 + シール

コントロールパネルの設定内容

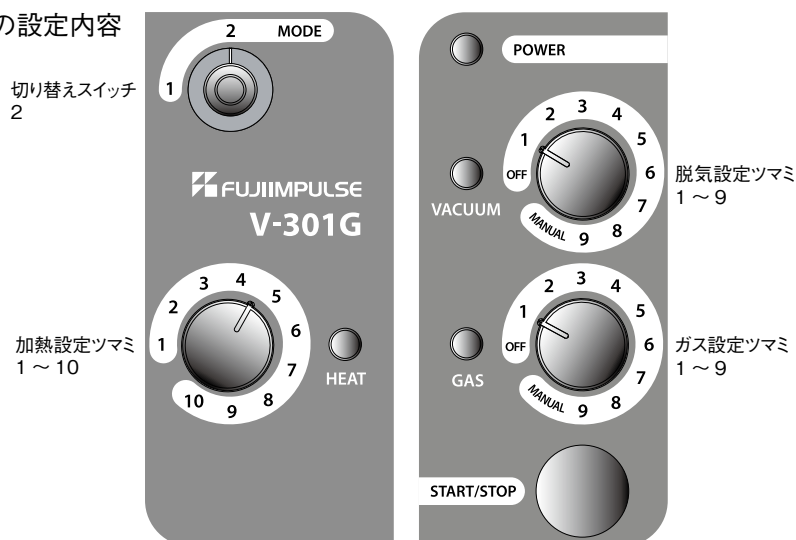

	作業手順	詳細の項目名称
1	加熱設定ツマミを 1 ~ 10 に合わせます。	「8-6-1 加熱時間の設定」(→ P.15)
2	切り替えスイッチを 2 に合わせます。	「8-6-2 作業モードの設定」(→ P.16)
3	脱気・ガス設定ツマミを 1 ~ 9 に合わせます。	「8-6-3 脱気・ガス充填時間の設定」(→ P.16)
4	START/STOP ボタンを押して、ノズルを出します。	「8-7 ノズルの出し入れ」(→ P.16)
5	袋をセットします。	「8-8 袋を整える」(→ P.17)
6	テーブルを中断位置まで押さえます。	「8-9 テーブルを押さえる」(→ P.17)
7	START/STOP ボタンを押して、脱気を開始します。 (設定された時間で脱気は終了し、自動的にガス充填へ変わります。また設定された時間でガス充填は終了し、自動的に 2 回目の脱気へ変わります。)	「8-10 脱気・ガス充填の開始・終了」(→ P.17)
8	2 回目の脱気終了後、START/STOP ボタンを 2 回連続で押します。 (脱気が終了し、ノズルが後退します。)	「8-10 脱気・ガス充填の開始・終了」(→ P.17)
9	ノズルが後退した後、テーブルを押し下げてシール加熱を開始します。	「8-11 テーブルをさらに押さえる」(→ P.18)
10	冷却時間をとります。	「8-12 冷却時間をとる」(→ P.18)
11	シールのできあがりです。	「8-13 シールのできあがり」(→ P.18)

**注 !** 2 回目の脱気終了時、START/STOP ボタンを押さないと、ガス充填に変わります。脱気終了と同時に START/STOP ボタンを 2 回押してください。

## ■ タイマー脱気・マニュアルガス・タイマー脱気 + シール

### コントロールパネルの設定内容

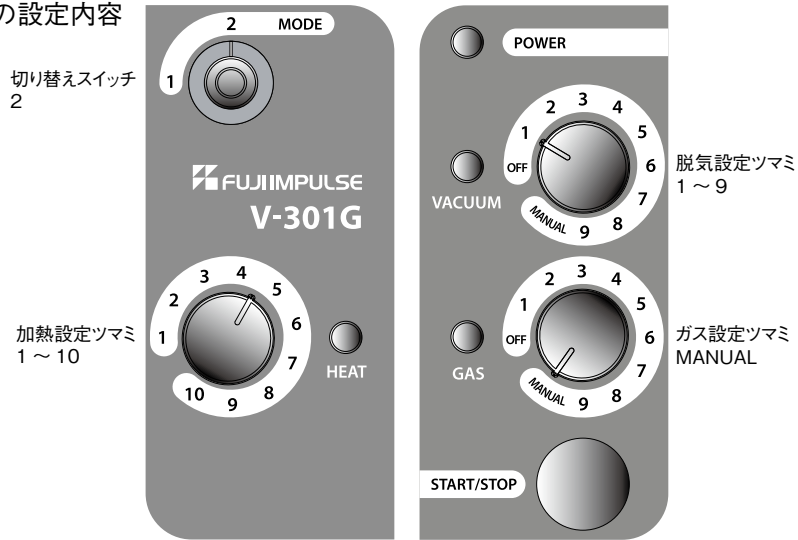

	作業手順	詳細の項目名称
1	加熱設定ツマミを 1 ~ 10 に合わせます。	[8-6-1 加熱時間の設定] (→ P.15)
2	切り替えスイッチを 2 に合わせます。	[8-6-2 作業モードの設定] (→ P.16)
3	脱気設定ツマミを 1 ~ 9 に合わせます。	[8-6-3 脱気・ガス充填時間の設定] (→ P.16)
4	ガス設定ツマミを MANUAL に合わせます。	[8-6-3 脱気・ガス充填時間の設定] (→ P.16)
5	START/STOP ボタンを押して、ノズルを出します。	[8-7 ノズルの出し入れ] (→ P.16)
6	袋をセットします。	[8-8 袋を整える] (→ P.17)
7	テーブルを中断位置まで押さえます。	[8-9 テーブルを押さえる] (→ P.17)
8	START/STOP ボタンを押して、脱気を開始します。 (設定された時間で脱気は終了し、自動的にガス充填へ変わります。)	[8-10 脱気・ガス充填の開始・終了] (→ P.17)
9	ガス充填状態を目視で確認し、START/STOP ボタンを押します。 (ガス充填を終了し、2 回目の脱気へ変わります。)	[8-10 脱気・ガス充填の開始・終了] (→ P.17)
10	2 回目の脱気終了後、START/STOP ボタンを 2 回連続で押します。 (脱気が終了し、ノズルが後退します。)	[8-10 脱気・ガス充填の開始・終了] (→ P.17)
11	ノズルが後退した後、テーブルを押し下げてシール加熱を開始します。	[8-11 テーブルをさらに押さえる] (→ P.18)
12	冷却時間をとります。	[8-12 冷却時間をとる] (→ P.18)
13	シールのできあがりです。	[8-13 シールのできあがり] (→ P.18)

**注！** 2 回目の脱気終了時、START/STOP ボタンを押さないと、ガス充填に変わります。脱気終了と同時に START/STOP ボタンを 2 回押してください。

## ■ マニュアル脱気・タイマーガス・マニュアル脱気 + シール

コントロールパネルの設定内容

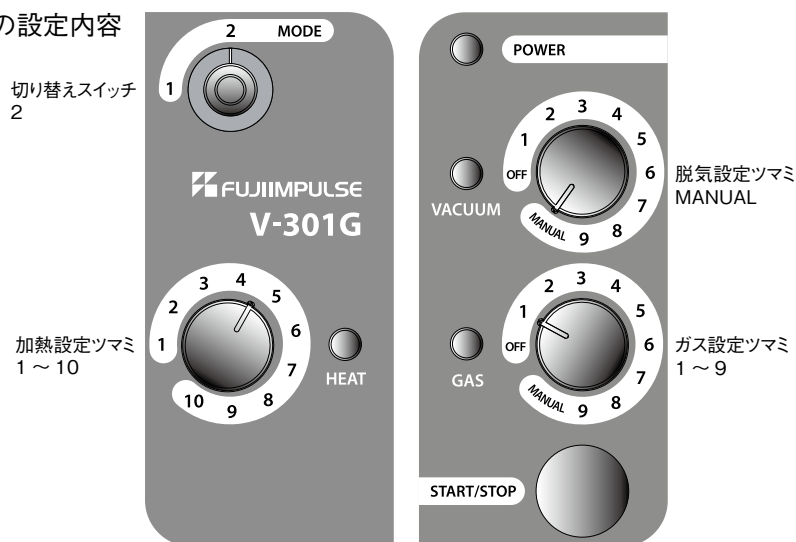

	作業手順	詳細の項目名称
1	加熱設定ツマミを 1 ～ 10 に合わせます。	「8-6-1 加熱時間の設定」 (→ P.15)
2	切り替えスイッチを 2 に合わせます。	「8-6-2 作業モードの設定」 (→ P.16)
3	脱気設定ツマミを MANUAL に合わせます。	「8-6-3 脱気・ガス充填時間の設定」 (→ P.16)
4	ガス設定ツマミを 1 ～ 9 に合わせます。	「8-6-3 脱気・ガス充填時間の設定」 (→ P.16)
5	START/STOP ボタンを押して、ノズルを出します。	「8-7 ノズルの出し入れ」 (→ P.16)
6	袋をセットします。	「8-8 袋を整える」 (→ P.17)
7	テーブルを中断位置まで押さえます。	「8-9 テーブルを押さえる」 (→ P.17)
8	START/STOP ボタンを押して、脱気を開始します。	「8-10 脱気・ガス充填の開始・終了」 (→ P.17)
9	脱気状態を目視で確認し、START/STOP ボタンを押します。 (脱気は終了し、ガス充填へ変わります。また設定された時間でガス充填は終了し、自動的に 2 回目の脱気へ変わります。)	「8-10 脱気・ガス充填の開始・終了」 (→ P.17)
10	もう一度、脱気状態を目視で確認し、START/STOP ボタンを 2 回連続で押します。 (脱気が終了し、ノズルが後退します。)	「8-10 脱気・ガス充填の開始・終了」 (→ P.17)
11	ノズルが後退した後、テーブルを押し下げてシール加熱を開始します。	「8-11 テーブルをさらに押さえる」 (→ P.18)
12	冷却時間をとります。	「8-12 冷却時間をとる」 (→ P.18)
13	シールのできあがりです。	「8-13 シールのできあがり」 (→ P.18)

**注！** 2 回目の脱気終了時、START/STOP ボタンを押さないと、ガス充填に変わります。脱気終了と同時に START/STOP ボタンを 2 回押してください。



## ■ マニュアル脱気・マニュアルガス・マニュアル脱気 + シール

コントロールパネルの設定内容



	作業手順	詳細の項目名称
1	加熱設定ツマミを 1 ~ 10 に合わせます。	[8-6-1 加熱時間の設定] (→ P.15)
2	切り替えスイッチを 2 に合わせます。	[8-6-2 作業モードの設定] (→ P.16)
3	脱気・ガス充填設定ツマミを MANUAL に合わせます。	[8-6-3 脱気・ガス充填時間の設定] (→ P.16)
4	START/STOP ボタンを押して、ノズルを出します。	[8-7 ノズルの出し入れ] (→ P.16)
5	袋をセットします。	[8-8 袋を整える] (→ P.17)
6	テーブルを中断位置まで押さえます。	[8-9 テーブルを押さえる] (→ P.17)
7	START/STOP ボタンを押して、脱気を開始します。	[8-10 脱気・ガス充填の開始・終了] (→ P.17)
8	脱気状態を目視で確認し、START/STOP ボタンを押します。 (脱気は終了し、ガス充填を開始します。)	[8-10 脱気・ガス充填の開始・終了] (→ P.17)
9	ガス充填状態を目視で確認し、START/STOP ボタンを押します。 (ガス充填は終了し、脱気を開始します。)	[8-10 脱気・ガス充填の開始・終了] (→ P.17)
10	もう一度、脱気状態を目視で確認し、START/STOP ボタンを 2 回連続で押します。 (脱気が終了し、ノズルが後退します。)	[8-10 脱気・ガス充填の開始・終了] (→ P.17)
11	ノズルが後退した後、テーブルを押し下げてシール加熱を開始します。	[8-11 テーブルをさらに押さえる] (→ P.18)
12	冷却時間をとります。	[8-12 冷却時間をとる] (→ P.18)
13	シールのできあがりです。	[8-13 シールのできあがり] (→ P.18)

**注！** 2 回目の脱気終了時、START/STOP ボタンを押さないと、ガス充填に変わります。脱気終了と同時に START/STOP ボタンを 2 回押してください。