

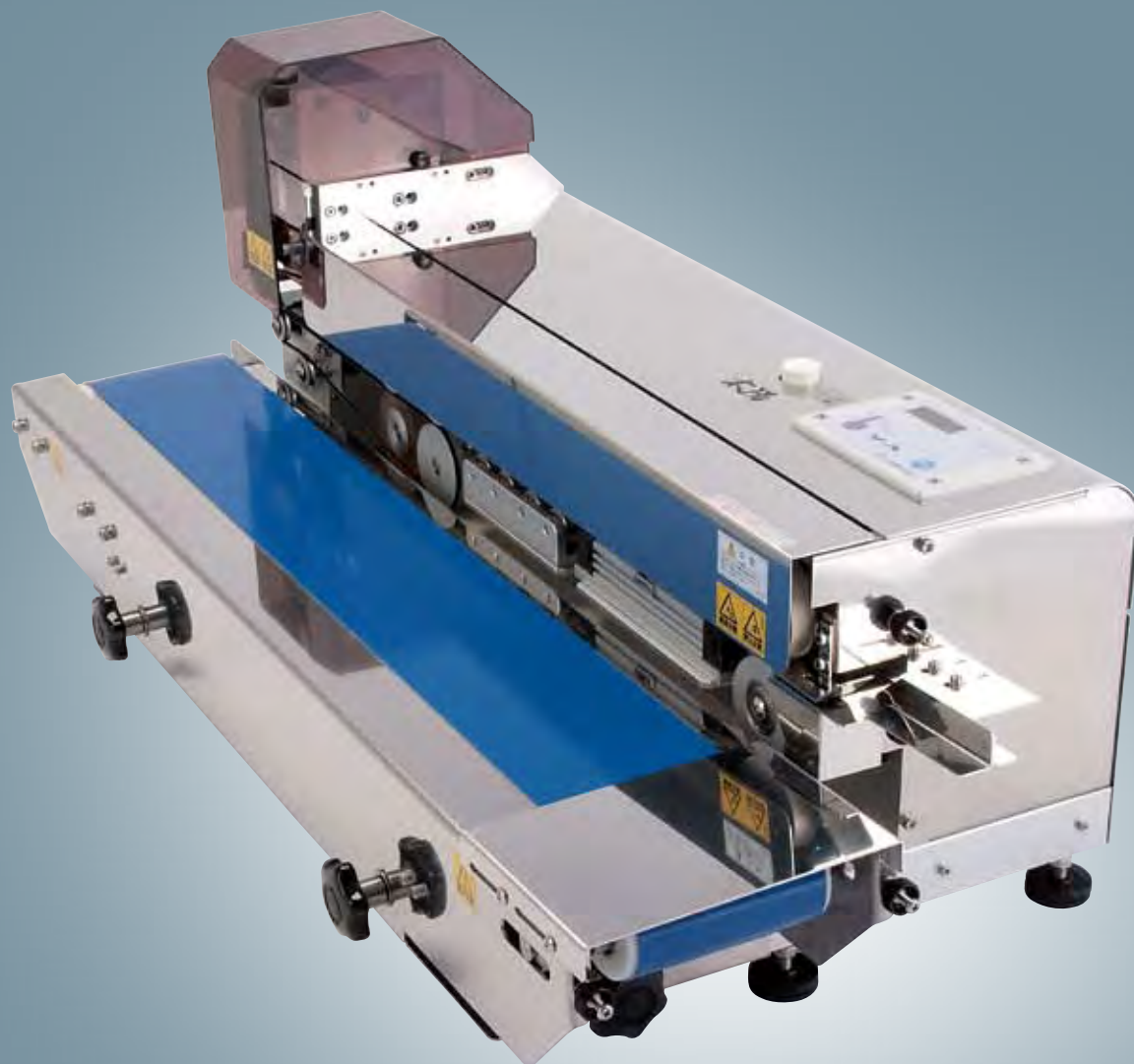

加熱温度制御機能
オンパル搭載

業界初[※]・加熱温度制御インパルス式 ベルトシーラー

※2008年4月現在において



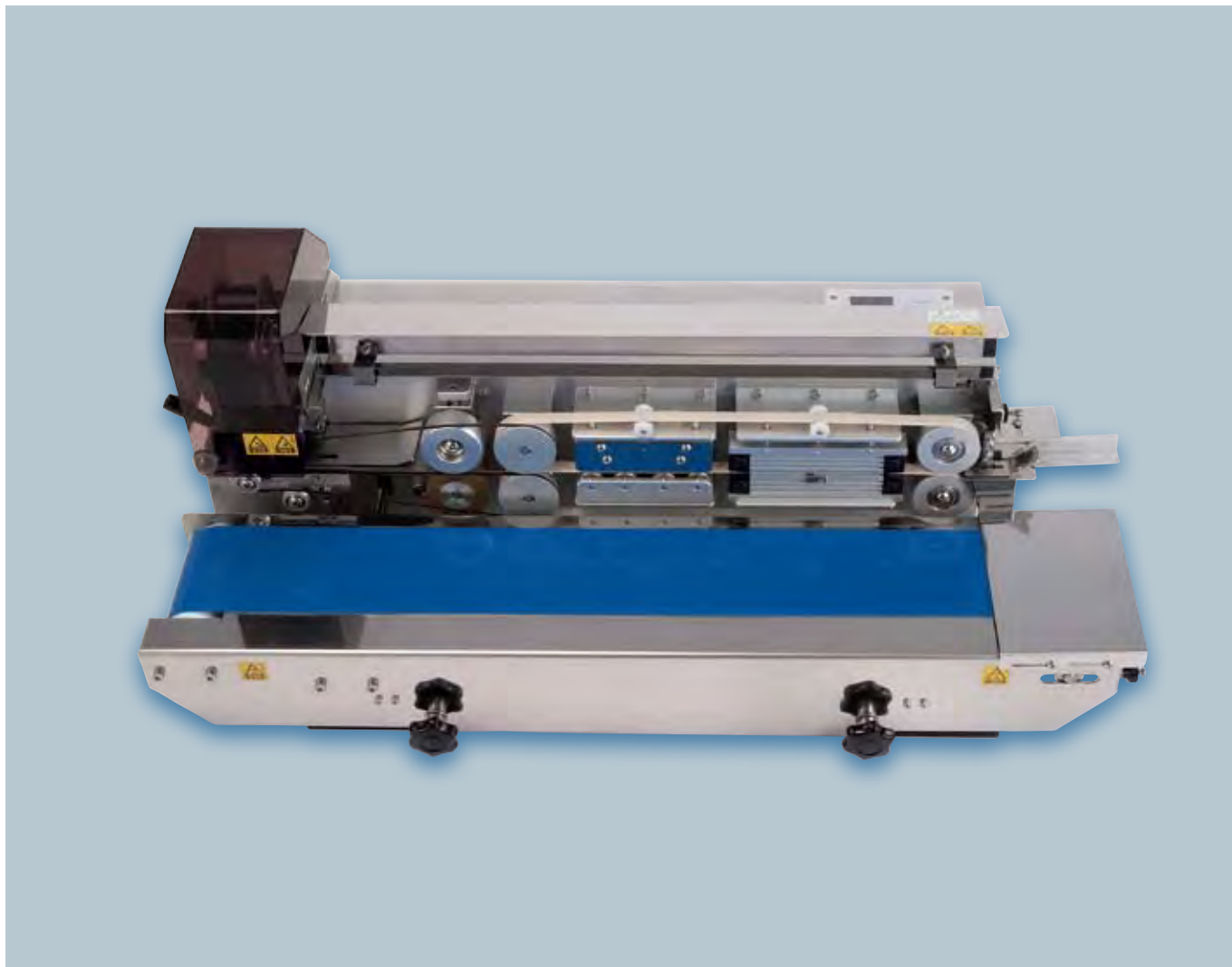

加熱温度制御機能（オンパル）搭載インパルス式のベルトシーラー

富士インパルス“ベルトシーラー；太陽”は、業界初※のインパルス式ベルトシーラーです。加熱温度制御機能（＝オンパル）を備えたインパルス方式の“ベルトシーラー；太陽”は「予熱の必要が無く、加熱工程だけヒーター部に通電する」インパルスシーラーのメリットをさらに向上させ、「設定加熱温度を維持したままシールできる」たいへん効率的で無駄な電力を消費しないシーラーです。富士インパルス“ベルトシーラー；太陽”が今後の地球環境保護を意識したものづくり社会の構築に貢献できる事を期待しています。

※ 2008年4月1日現在において

スピーディーさも併せ持っています

富士インパルス“ベルトシーラー；太陽”は、インパルスシーラーの特徴である電源スイッチをオンにすれば予熱無く、すぐにシールができるという特徴はそのままに、ベルトシーラーの最大の特徴・強みであるスピーディーさをあわせ持っています。まさにシール作業効率の上では、これ以上はないと言っても過言ではないシーラーであると考えております。

シール工程での無駄を省くオンパルを標準搭載しています

富士インパルス“ベルトシーラー；太陽”は、シール加熱効率を向上させる「加熱温度コントロール機能＝オンパル」を標準で搭載しています。シール加熱温度を制御し、フィルムが溶ける加熱温度を一定に保ったシールを行いますので、無駄な電力消費を極力抑え、かつ部品の消耗も抑えるなどいくつもの“優れた性能”を持っています。





シールスピード (最速7M/分)

熱板式シーラーの長所を最大限に活かしたシーラーが従来からの熱板式ベルトシーラーです。熱板式ベルトシーラーの強みはヒーター部が加熱温度に達すれば、非常にスピーディーにシールを行うことができるということです。

富士インパルス“ベルトシーラー；太陽”は、インパルスシーラーのメリットとベルトシーラーのメリットの双方を備え、よりスピーディーな作業で美しいシールを行っていただくことが可能です。

シールスピードは、2～7M/分の範囲で調整することが可能です。

プリンター装着可能

富士インパルス“ベルトシーラー；太陽”は、専用プリンター；PP-BA362 装備モデルをラインナップしております。

専用プリンター；PP-BA362は2列印字、1列印字が可能です。

印字位置の調整を行うことができますので、ご使用される包材に応じた印字位置の調整が可能です。

印字はインクを使用しない「加熱した活字でプリントテープを焼き付ける」方式です。

印字内容の変更は活字を取り替えることで行います。



主な仕様

ベルトシーラー 仕様

型式名称	SE-SBTA131-10W	SE-SBTA131-10W PP-BA (プリンター装備モデル)
電源	AC100V 50/60Hz	
消費電力	1200W	1380W
シール方式	インバルス方式 上下加熱方式	
スピード	2～7M/分 (0.1M刻み)	
加熱温度設定範囲	60～170℃ ※	
シール幅	10mm (5mm幅に変更可能)	
対応包材厚み	0.5mm以下 (フィルム重ね合わせ合計)	
質量	40kg	50kg

※ 加熱温度を150℃以上に設定するとベルト速度に制限がかかります。

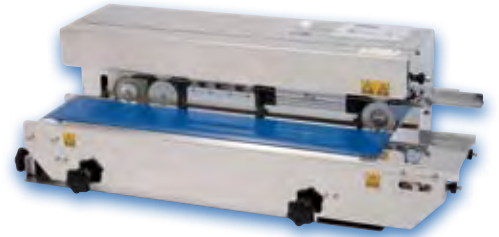

上写真はSE-SBTA131-10W

プリンター 仕様

型式名称	PP-BA362
印字方法	ホットプリント式
電源電圧	AC100V 50/60Hz
消費電力	180W
印字温度	90～180℃ (11段階調整)
印字位置調整	0.0～5.0秒 (0.1秒刻み)
印字面積	2列セット時 10mm (高) x 36mm (幅) 1列セット時 4mm (高) x 36mm (幅)

■使用条件・・・気温：0～40℃ 湿度：80%以下

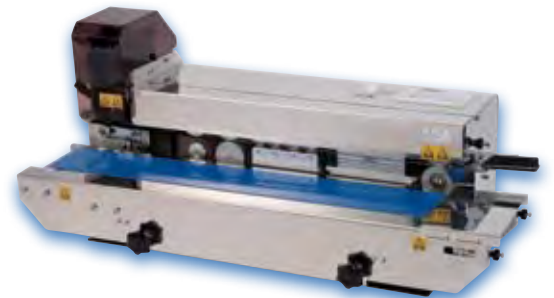

上写真はSE-SBTA131-10W PP-BA (プリンター装備モデル)

附属活字の明細

附属・活字収納ケース入り分	本体取付分
0 4 5 6 7 …… 各4個	製造 賞味期限 年月日 …… 各1個
3 …… 2個	1 2 …… 各4個
8 9 …… 各1個	3 …… 2個
	8 9 …… 各3個
□: 2mm □: 3mm …… 各1個	□: 2mm …… 3個
□: 5mm □: 7mm …… 各1個	□: …… 4個
合計 28個	合計 28個

□ はスペース文字

外形寸法図

SE-SBTA131-10W

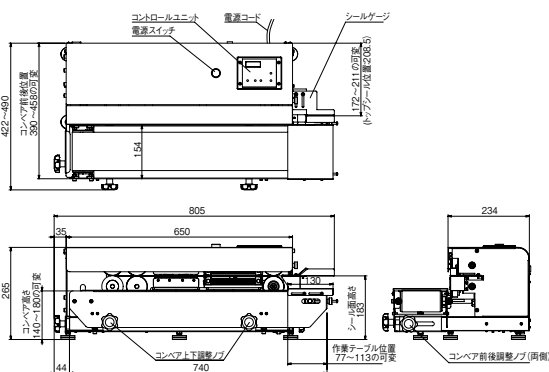

SE-SBTA131-10W PP-BA (プリンター装備モデル)

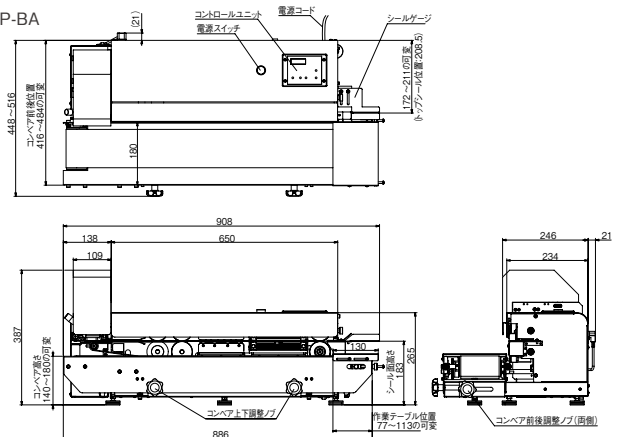

富士インパルス株式会社
富士インパルス販売株式会社

富士インパルス販売株式会社
本社 / 東日本ショールーム
〒270-0163 千葉県流山市南流山2-27-6
TEL. (04)7178-6402
FAX. (04)7150-0905
修理アフターサービスのお問い合わせは
TEL. (04)7150-5991
FAX. (04)7150-5992

大阪支店 / 西日本ショールーム
〒561-0834 大阪府豊中市庄内栄町4-23-18
TEL. (06)6335-1234
FAX. (06)6335-5719
修理アフターサービスのお問い合わせは
TEL. (06)6335-1546
FAX. (06)6335-5537

取扱特約店

総販売元 三井物産プラスチックトレード株式会社

本カタログの表示は改良のためお知らせせずに変更することがあります