

# FiL-1000

NT

真空ポンプ式脱気

NTW

イジェクター式脱気

NTG

ガス充填・真空ポンプ式脱気

大きな袋をシーケンサー制御で、確実にシーリング。  
真空脱気シール、ガス充填シールは、  
食品や精密部品の酸化・変質を防止。

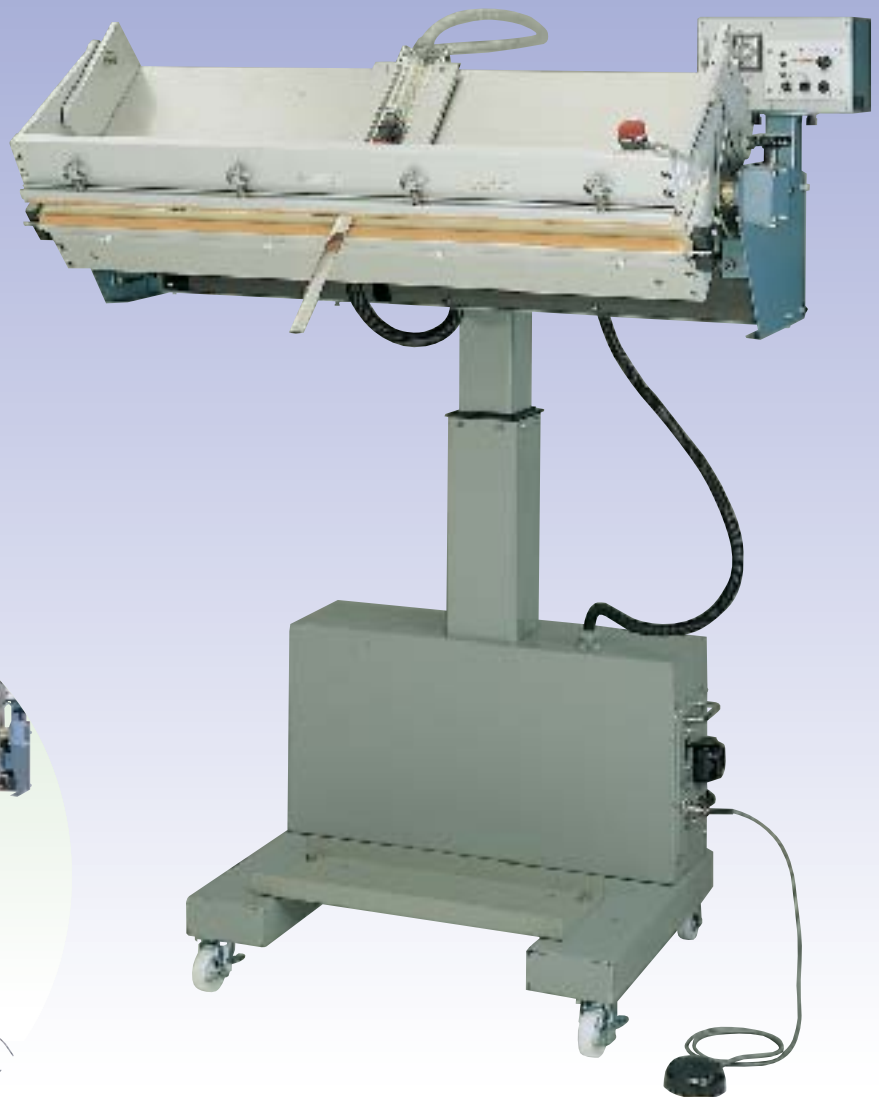

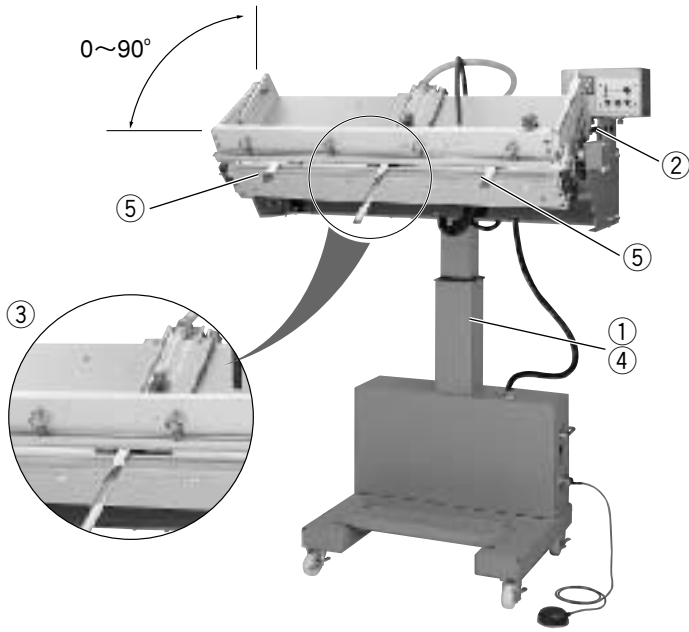

- ① シール部が電動で上下します。スクリージャッキ方式を採用し、高さ及び質量を軽減したコンパクトなボディ。
- ② シール部の角度が0～90°にハンドル操作で無段階調整が可能。
- ③ 脱気ノズルはシーラー中央部に配置。
- ④ シーラー頭部が回転しない角型支柱パイプを採用。
- ⑤ 袋のシワを機械が伸ばした後にシールができるテンションアームをメーカーオプションで設定。



テンションアーム使用例

FIL-1000NTW (イジェクター脱気仕様機) は、圧縮空気を利用した吸引装置で、水分、油、粉末類などをノズルから吸い込んでも直接機械外部に放出させますので、装置に悪影響無くご使用いただけます。イジェクター式タイプは、脱気速度は真空ポンプ脱気式タイプ (NT) の2～3倍速いですが、到達真空度は真空ポンプ式タイプより劣ります。(下記仕様をご覧ください)

## 各機種仕様

機種名	電圧 V	電力 W	シール幅 mm	シール長 mm	質量 kg	プラグ形状		機械寸法 mm 幅×長さ×高さ
						NT NTG	NTW	
FIL-600NT,NTW,NTG	200	2500/1300	10/5	600	155			764×855×1800
FIL-600NT,NTW,NTG-10W	200	2500	10	600	155			764×855×1800
FIL-800NT,NTW,NTG	200	3000/1500	10/5	800	160	⊕ 20A	⊖ 20A	964×855×1800
FIL-800NT,NTW,NTG-10W	200	3000	10	800	160			964×855×1800
FIL-1000NT,NTW,NTG	200	4000/2000	10/5	1000	165	⊕ 30A	⊖ 30A	1174×855×1800
FIL-1000NT,NTW,NTG-10W	200	4000	10	1000	165			1174×855×1800
FIL-1200NT,NTW,NTG	200	4500/2100	10/5	1200	170	⊕ 30A	⊖ 30A	1374×855×1800
FIL-1200NT,NTW,NTG-10W	200	4500	10	1200	170			1374×855×1800

NT,NTGタイプの質量は真空ポンプ質量を含みません 外側印字器が本体受注時のみ取付可能です

### NT,NTG

真空ポンプ能力  
排気速度：180L/min  
到達真空度：-90.3Kpa

適合コンプレッサー (オプション)  
0.75KW 75L/min 490kpa以上

### NTW

イジェクター能力  
排気速度：1550L/min  
到達真空度：-56.9Kpa

適合コンプレッサー (オプション)  
1.5KW 165L/min 540kpa以上

### その他 (全機種)

シール面の高さ  
垂直：800～1370mmの可変  
水平：1010～1580mmの可変  
シール角度  
0～90°の可変

## バリエーション

型式	特徴	用途
NT シリーズ	真空ポンプで脱気を行います。包装内容物が固形物で、真空度を高める場合に効果的です。	半導体、精密部品、容器類、クッション材、
NTG シリーズ	真空ポンプで脱気を行いながら、不活性ガスを封入できます。酸化腐敗防止に効果的です。(脱酸素材を併用すればより効果的です。)	ふとん、毛布、衣料、食品原料、乾燥野菜、インスタント食品、豆類 など
NTW シリーズ	コンプレッサーのエアを動力源としてイジェクターで脱気を行います。水物、粉物などの脱気包装及び脱気時間を短縮したい場合に効果的です。(但し、真空ポンプ脱気と比較して時間は短くなりますが、到達真空度は低くなります。)	餡、クリーム状製品、果汁、各種粉体、海産物、佃煮、タレ、レトルト食品、惣菜、食品原料、化学薬品、肥料、飼料 など

※ 機械を設置する際は、上記の適合コンプレッサー能力をもつエア源を別にご用意いただく必要がありますので、ご注意ください。

※ 真空ポンプ及びイジェクターの能力は機械に組み込んでいない状態で計測した数値です。

## 製造元 富士インパルス株式会社

<http://www.fujiimpulse.co.jp>

本社／営業部  
本社ショールーム  
〒561-0834 大阪府豊中市庄内栄町4-23-18  
TEL. (06)6335-1234 FAX. (06)6335-5719

東京ショールーム  
〒101-0021 東京都千代田区外神田6-5-11  
長谷川ビル1F  
TEL. (03)3834-5401 FAX. (03)3834-5403

福岡ショールーム  
〒812-0011 福岡県福岡市博多区博多駅前1-18-6  
大成博多駅前ビル1F  
TEL./FAX. (092)481-8532

## 発売元 三井物産株式会社

合成樹脂部・全国各店

本カタログの表示は改良のためお知らせせずに変更することがあります

## 取扱特約店